

# Roving Seminar on WIPO Services and Initiatives



**Dortmund, Germany**  
**May 15, 2018**

# Weltorganisation für geistiges Eigentum (WIPO)



Alex Riechel

Industrial Property Information Officer, Referat für  
Innovations- und Technologieunterstützung

# Leitbild



- *"Entwicklung eines ausgewogenen und funktionierenden internationalen Systems für geistiges Eigentum (IP), das Innovation und Kreativität zum Nutzen aller ermöglicht."*

# Fakten

- Mitgliedsstaaten: 191
- Beobachter: Mehr als 250 (IGOs, NGOs, Industriegruppen, etc.)
- Mitarbeiter: Mehr als 1200
- WIPO Verträge: 26
- Hauptorgane: Generalversammlung, Koordinierungskomitee



# Standorte



USA

Brasilien

Genf HQ

Russland

China

Japan

Singapur

# Hauptaufgaben

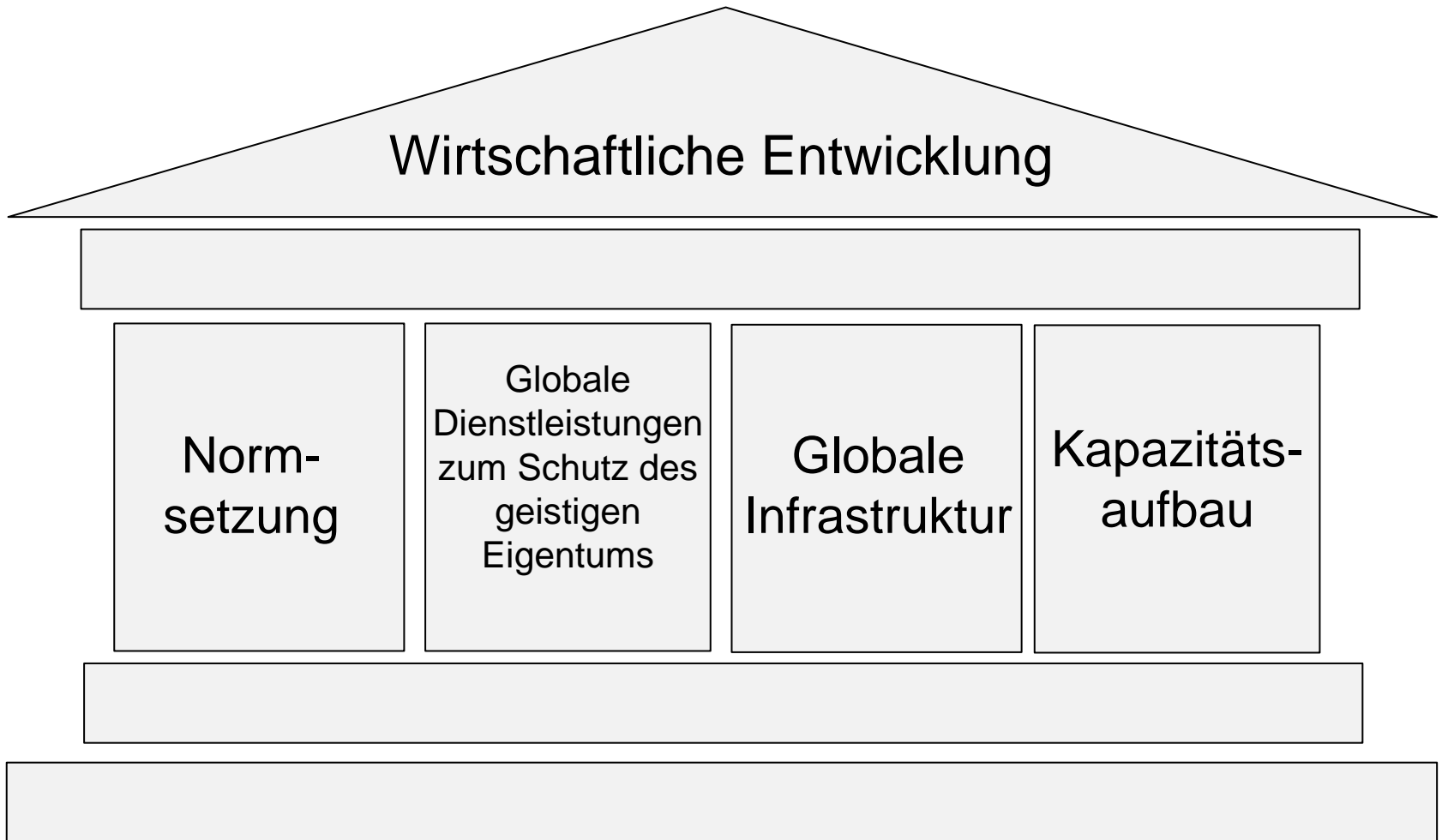

# Normsetzung

- Pekinger Vertrag über audiovisuelle Aufführungen (2012)
- Marrakesch Vertrag für Menschen mit Sehbehinderung (2013)



# Globale IP Dienstleistungen

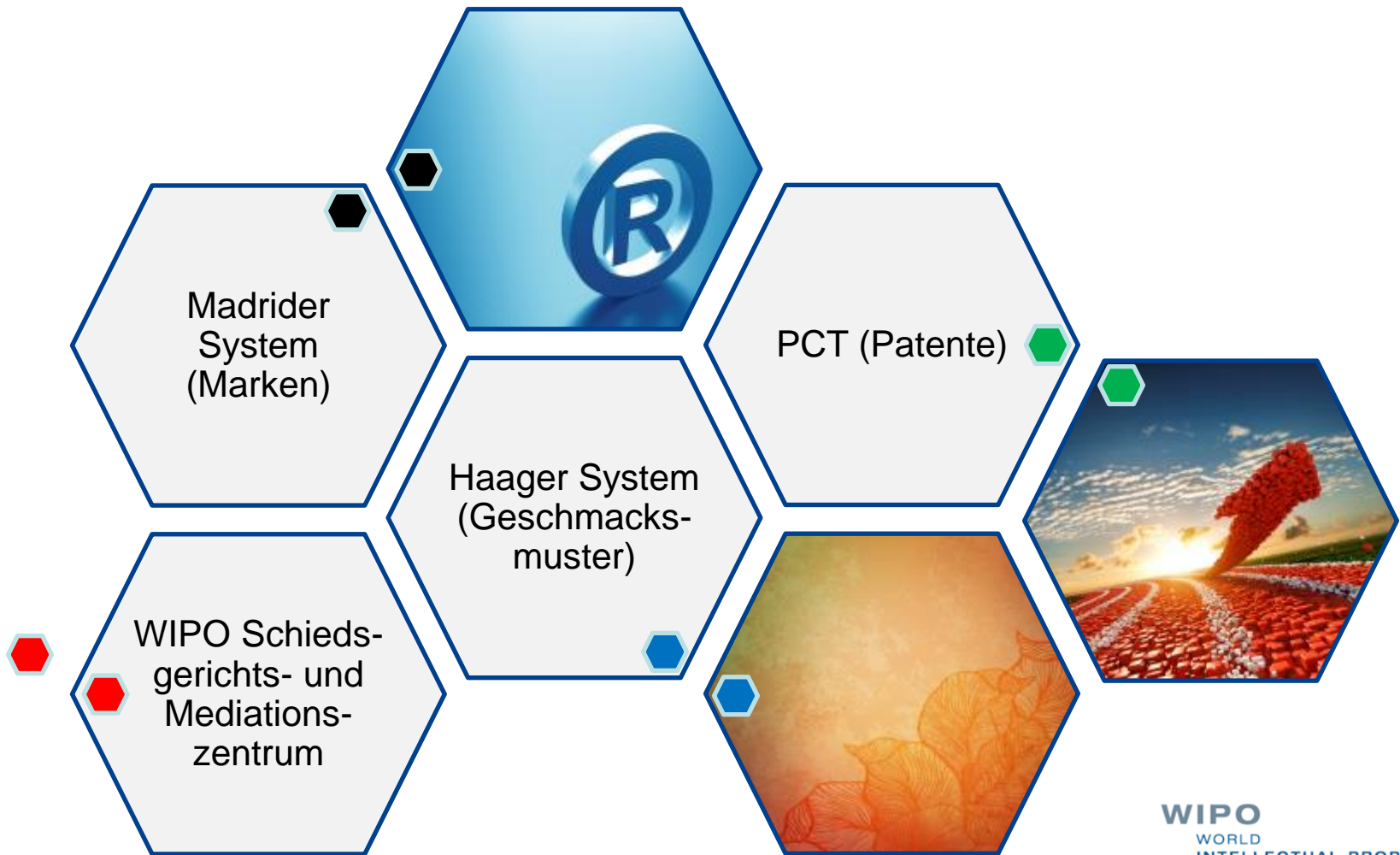



# Globale IP Dienstleistungen: Nutzung in Deutschland

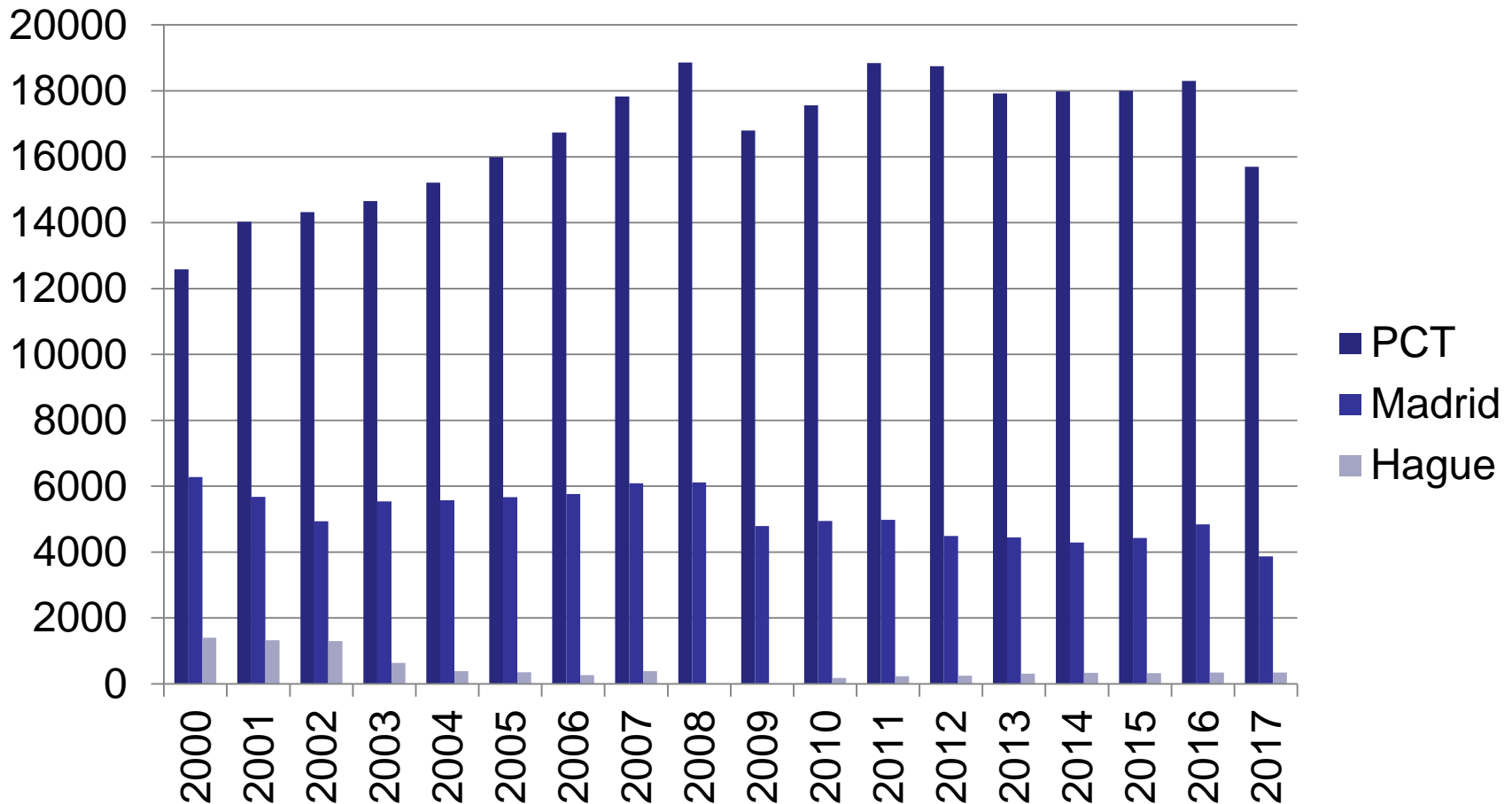

Anmeldungen pro Jahr (Quelle: WIPO, 2018)

# Global IP Dienstleistungen: PCT

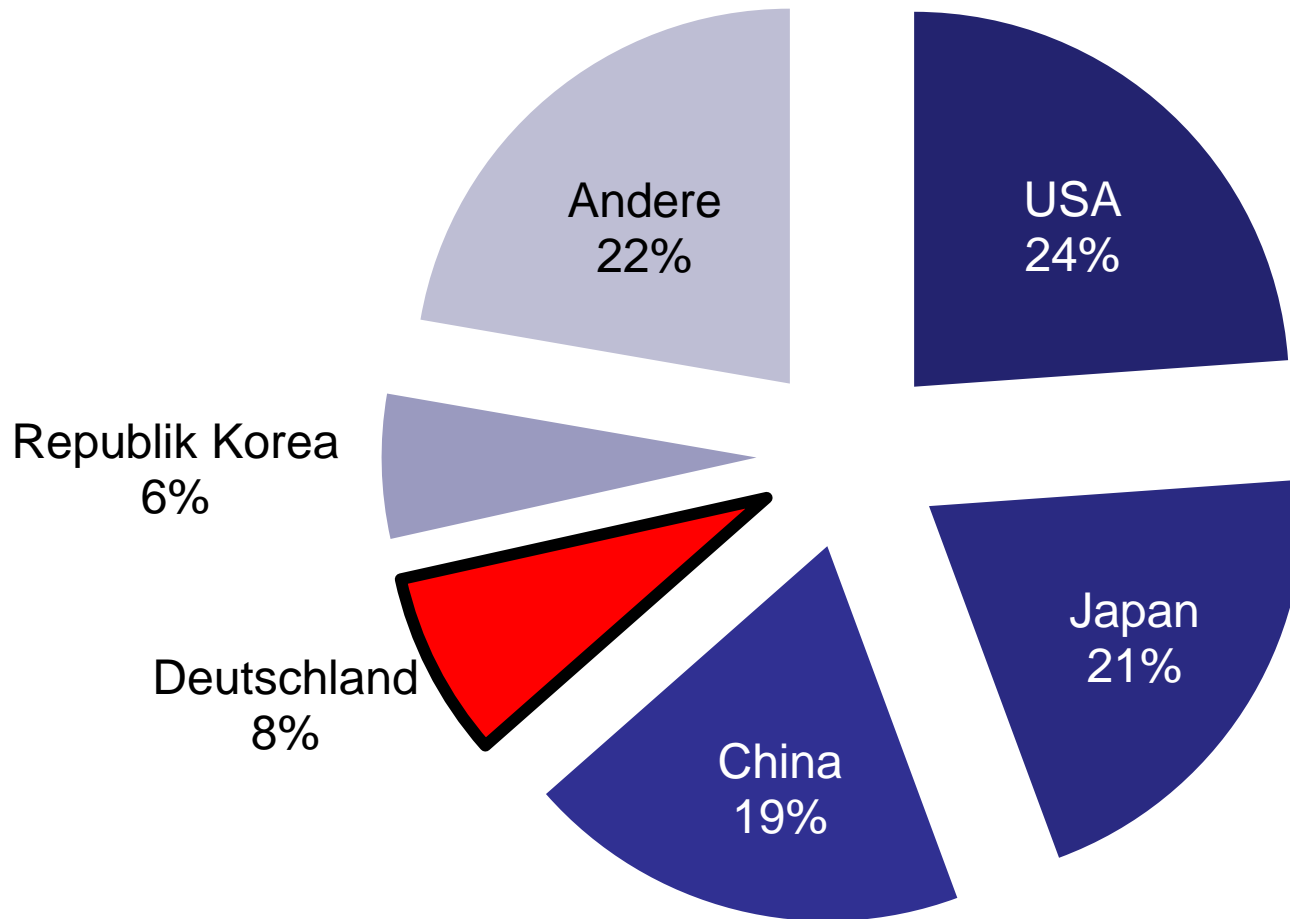

PCT-Anmeldungen in 2017 (Quelle: WIPO, 2018)

# Globale IP Infrastruktur



- Standards und Klassifizierung
- Datenbanken
- Nutzung von Patentinformation
- Modernisierung der Verwaltung von IP-Rechten

# Globale IP Infrastruktur: Datenbanken

**WIPO** **PATENTSCOPE** Mobil | English | Español | Français | 日本語 | 한국어 | Português | Русский | 中文 | العربية |

Suche in nationalen und internationalen Patentsammlungen

WORLD INTELLECTUAL PROPERTY ORGANIZATION

Suche Durchsuchen Übersetzen Optionen Aktuelles Einloggen Hilfe

Home > IP-Dienste > PATENTSCOPE

**Einfache Suche**

In PATENTSCOPE können Sie Recherchen in 67 Millionen Patentunterlagen einschließlich 3.3 Millionen veröffentlichten internationalen Patentanmeldungen (PCT) durchführen. Eine detaillierte Übersicht des Datenbestandes finden Sie hier. (->)

Titelseite  Amt: Alle

[New Chemical Structure Search functionality](#)

[Neueste verfügbare Ausgabe der PCT-Gazette: 06/2018 \(2018/02/08\). Veröffentlichungsdatum der nächsten Ausgabe: PCT-Gazette 07/2018 \(2018/02/15\). More](#)

## Global Brand Database

Perform a trademark search by text or image in brand data from multiple national and international sources, including trademarks, appellations of origin and official emblems. V: 2018-02-08 13:1

Free webinars 2018-02-07 Join us on March 8 for a webinar on the Global Brand Database

Data from Sudan available 2018-01-24 Over 23,000 records added

Data from Bahrain available 2018-01-24 Over 50,000 records added

Data from France available 2017-10-09 Over 2,600,000 records added

Data from Iceland available 2017-10-09 Over 100,000 records added

NEWS

**SEARCH BY**

Brand Names Numbers Dates Class Country

Text

Image Class

Goods/Services

**FILTER BY**

Source	Image	Status	Origin	App. Year	Expiration
AE TM 39,540	AU TM 1,640,866	BH TM 51,668	BN TM 43,954		
CAT TM 1,546,047	CH TM 397,983	CL TM 574,828	DE TM 1,977,160		
DK TM 288,228	DZ TM 31,735	EE TM 58,279	EG TM 114,692		
EM TM 1,524,858	ES TM 833,816	FR TM 2,652,399	GE TM 28,867		
ID TM 905,624	IL TM 267,886	IS TM 102,318	JO TM 135,021		
JP TM 2,058,314	KH TM 82,895	KR TM 3,380,330	LA TM 41,894		

Display: List Sort: Value - asc

Brand	Source	Status	Relevance	Origin	Holder	Number	App. Date	Image Class	Nice Cl.	Image
<input type="checkbox"/> DELTA	DZ TM	Active	1	DZ	REEMTSMA CIGARETTENFABRIKEN GmbH	DZT1994048408	2994-11-30		34	
<input type="checkbox"/> 45	KHTM	Pending	1	KH	Mrs. KEO VONG SIEK	KH78339/18	2018-02-07		3	

## Database categories

Click on a category to show all its entries and sub-categories.





# Studien zum Thema IP

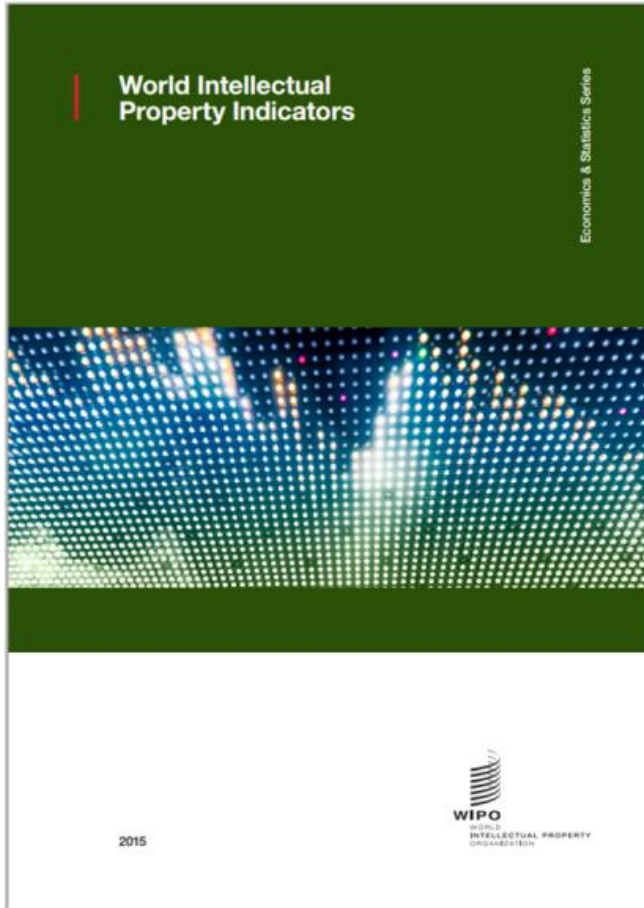

Investment growth, 2005-15

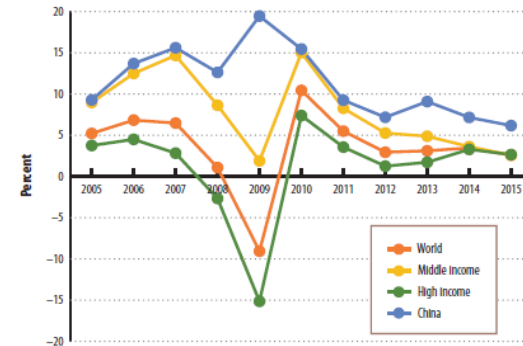

R&D expenditures growth, 2005-15

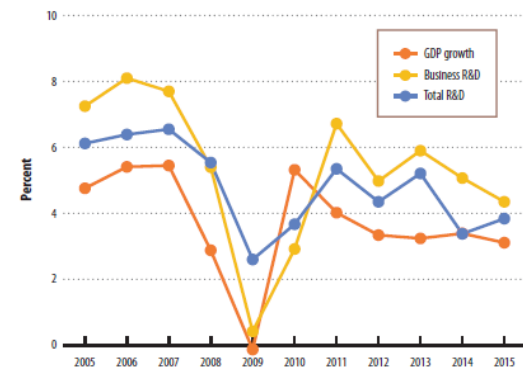

# Deutschland: IP-Anmeldungen

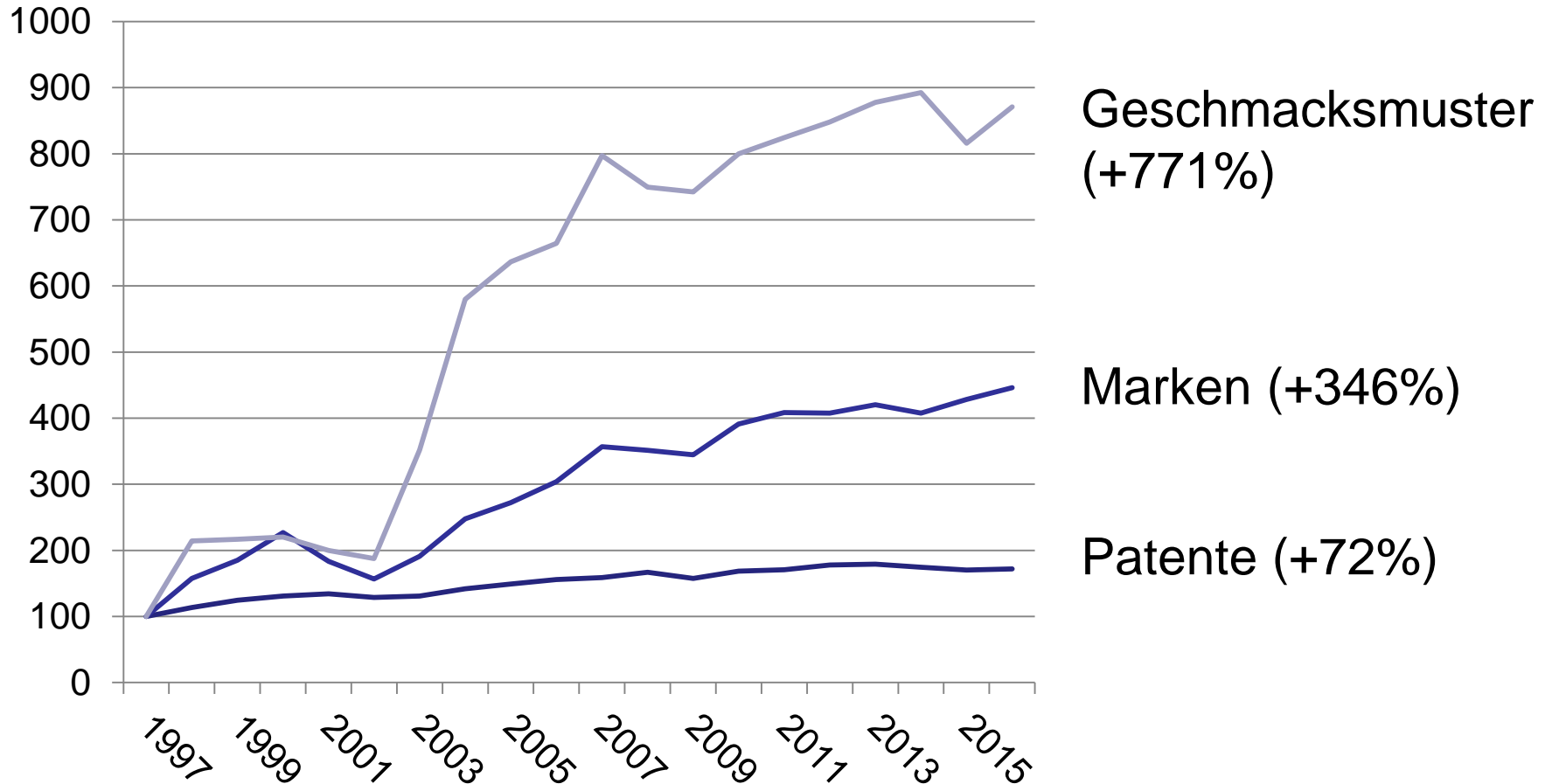

Anmeldungen pro Jahr, Basis 1997 = 100 (Quelle: WIPO, 2018)

# Global Innovation Index

## 2016

- Schweiz
- Schweden
- Vereinigtes Königreich
- USA
- Finnland
- Singapur
- Irland
- Dänemark
- Niederlande
- **Deutschland**

## 2017

- Schweiz
- Schweden
- Niederlande
- USA
- Vereinigtes Königreich
- Dänemark
- Singapur
- Finnland
- **Deutschland**
- Irland

# WIPO im Internet

■ Twitter: @wipo

■ WIPO Magazine

[www.wipo.int/wipo\\_magazine/en/](http://www.wipo.int/wipo_magazine/en/)

■ WIPO Wire

[www.wipo.int/newsletters/en](http://www.wipo.int/newsletters/en)

■ Pressemitteilungen

[www.wipo.int/pressroom/en/](http://www.wipo.int/pressroom/en/)

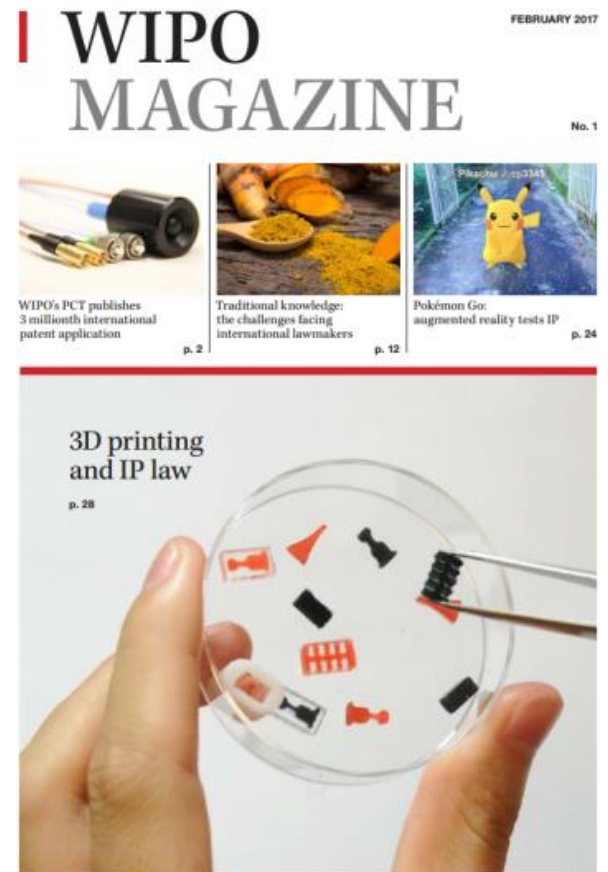





DE 10 000 000 000 000 000 000

**BEP 1697117**  
KL. 37b 5/04  
INTERN. KL. F 06b



Abb. 5

Abb. 5

DE1097117

DE 10 000 000 000 000 000 000

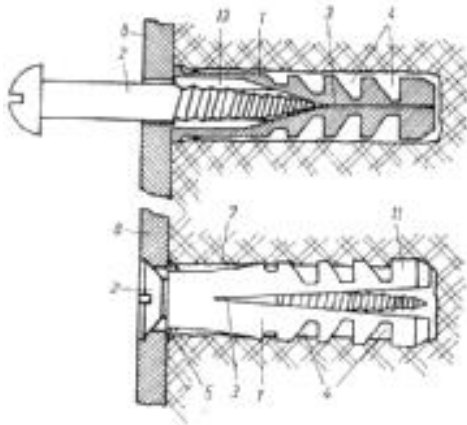
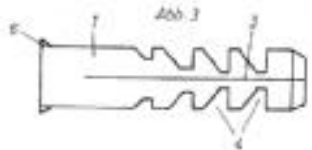
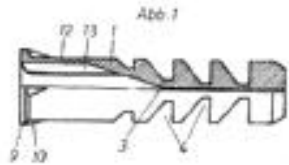

Quelle: Wikipedia

$$\frac{A_1}{A_2} \cdot \frac{CC}{BB} = \text{Verlängerung} \cdot \frac{N}{\text{mm}^2} \quad (1)$$

$$0,4 \cdot \frac{BB}{A_1} = \text{Ankerlänge} \cdot \frac{N}{\text{mm}^2} \quad (2)$$

AA... DRILLED HOLE DIAMETER  
BB... ANCHOR ROD DIAMETER  
CC... BOND STRESS

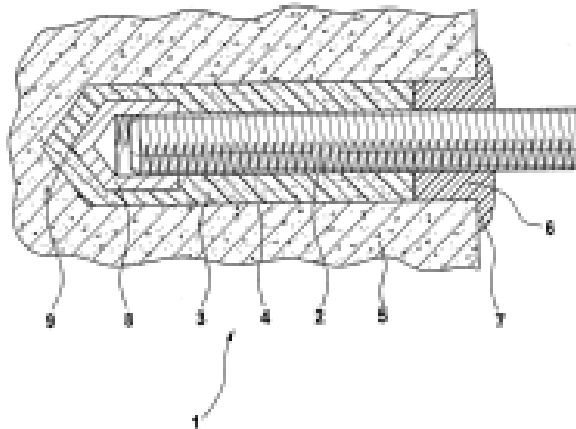

PCT/EP2005/011160

# Patent Cooperation Treaty (PCT)

## Einführung und Neueste Entwicklungen



Thomas Henninger,  
Experte für Rechtsinformationen, PCT-Rechtsabteilung

# Vergleich: Pariser Verbandsübereinkunft/PCT

Paris

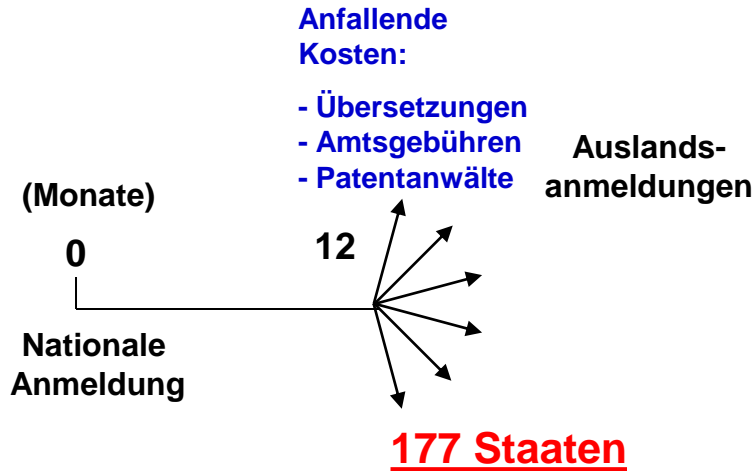

1883



Anfallende Kosten:

- Übersetzungen
- Amtsgebühren
- Patentanwälte

PCT

1978

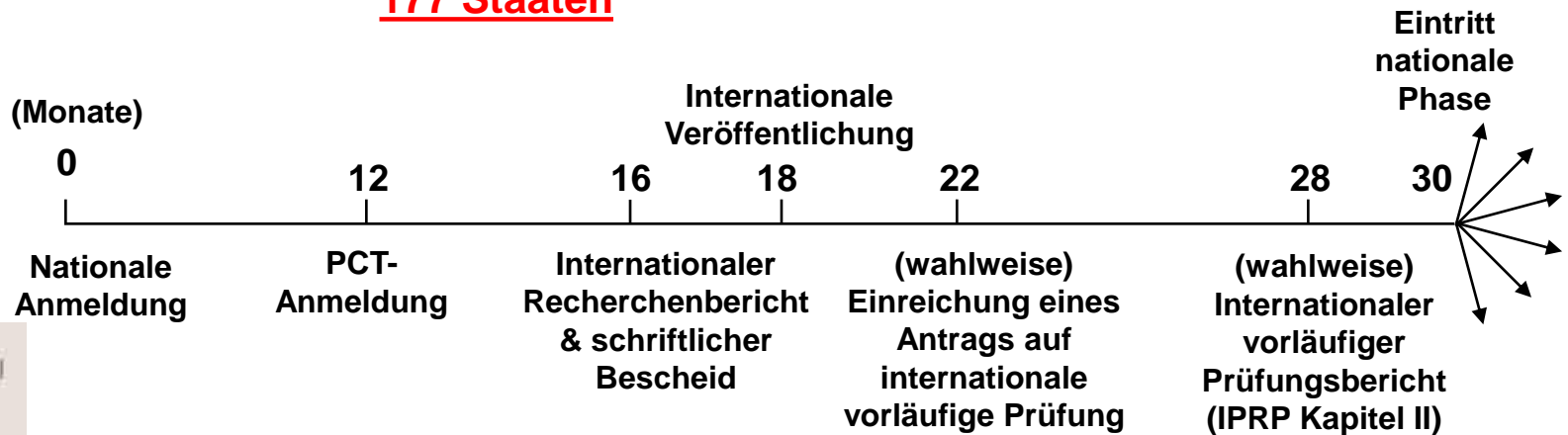



# Vergleich: Paris Verbands- übereinkunft/PCT nationale Phase

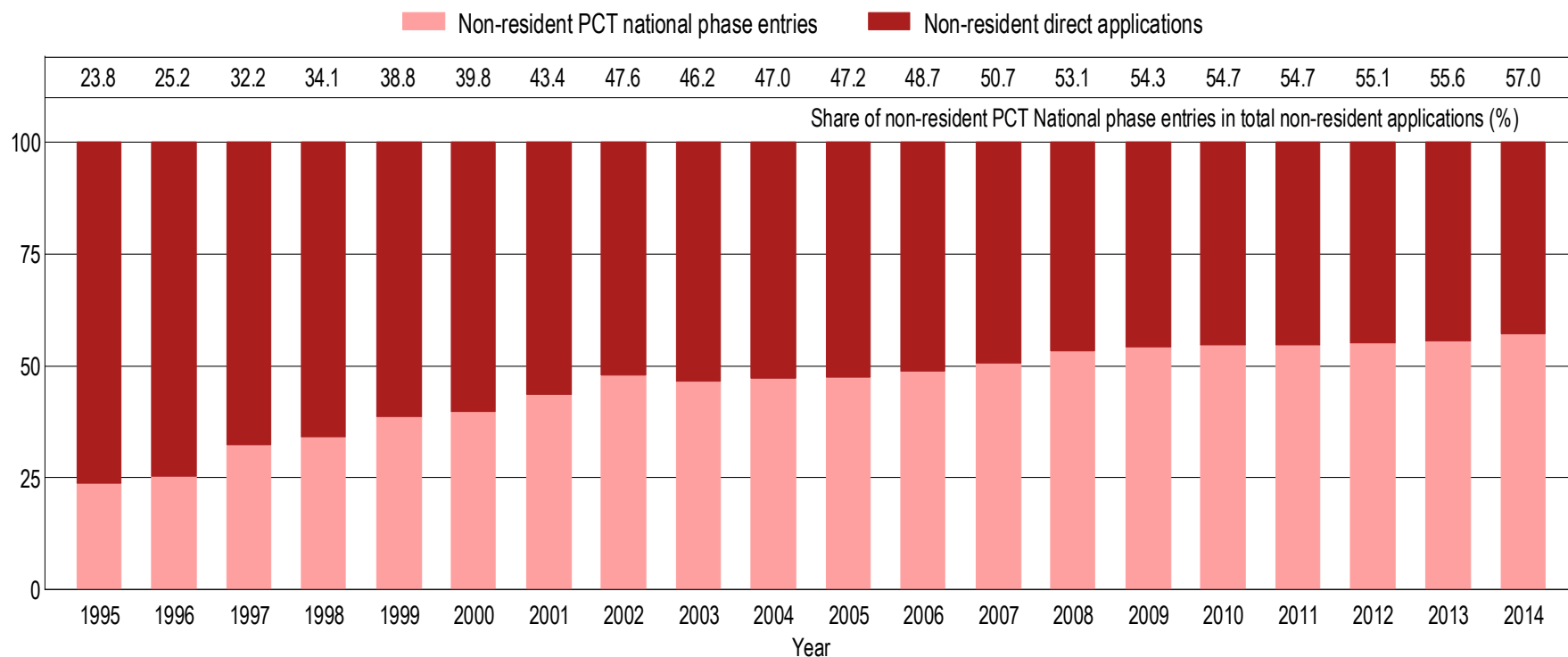

# Nutzung des PCT als Tool für multilateralen Patentschutz

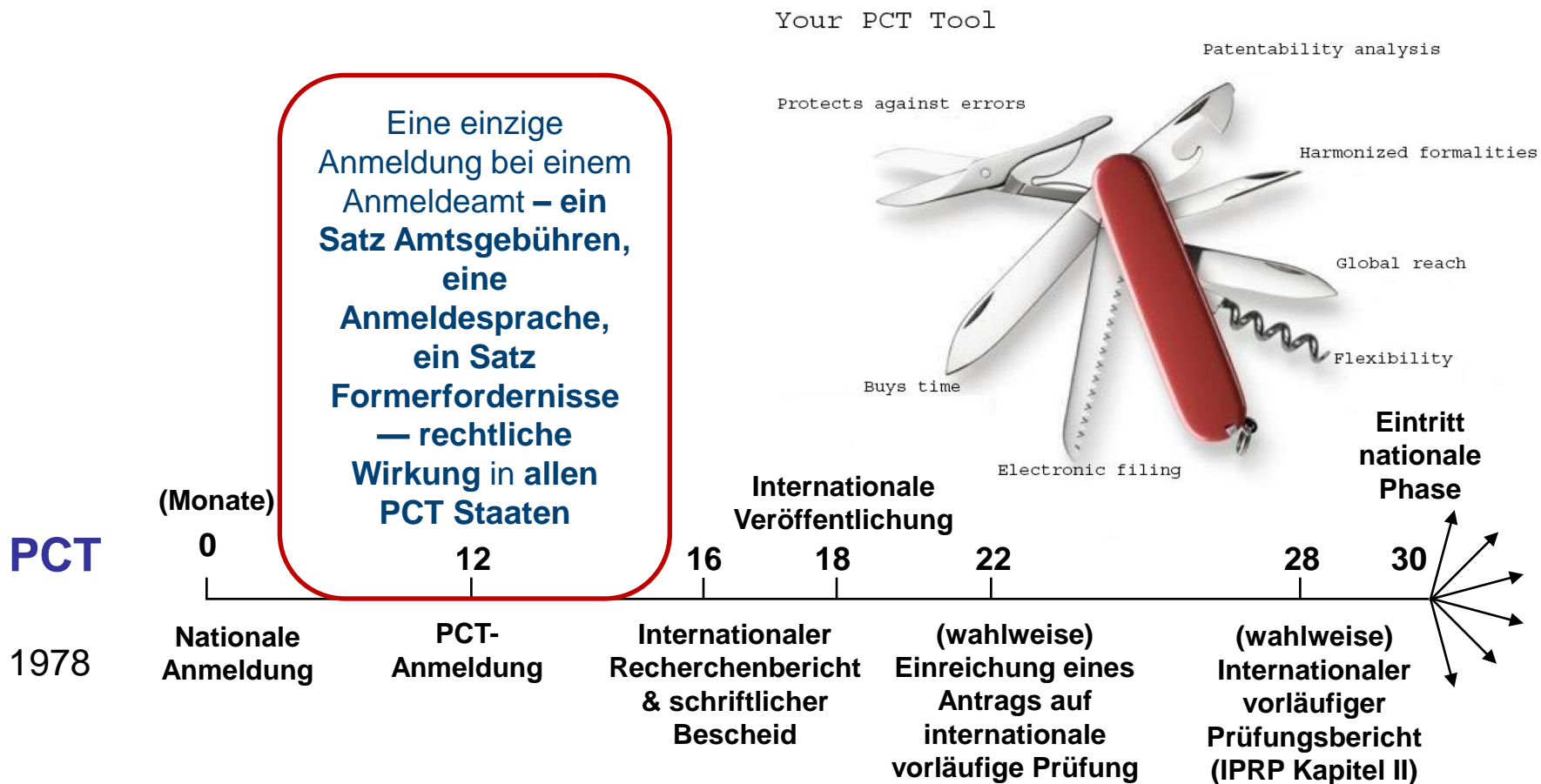

# Wahlmöglichkeiten für DE Anmelder

■ Anmeldeämter (ROs)	RO/DE (DPMA)	<u>RO/EP</u> (EPO)	<u>RO/IB</u> (WIPO)
■ Anmeldesprachen	Deutsch	Englisch, Franz., Deutsch	<b>Alle Sprachen</b>
■ Art der Einreichung (Papier, elektronisch)	DPMA- DirektPro	CMS, ePCT	ePCT
■ Internationale Recherchenbehörde (ISAs)	EP	EP	EP

# 152 PCT Mitgliedstaaten

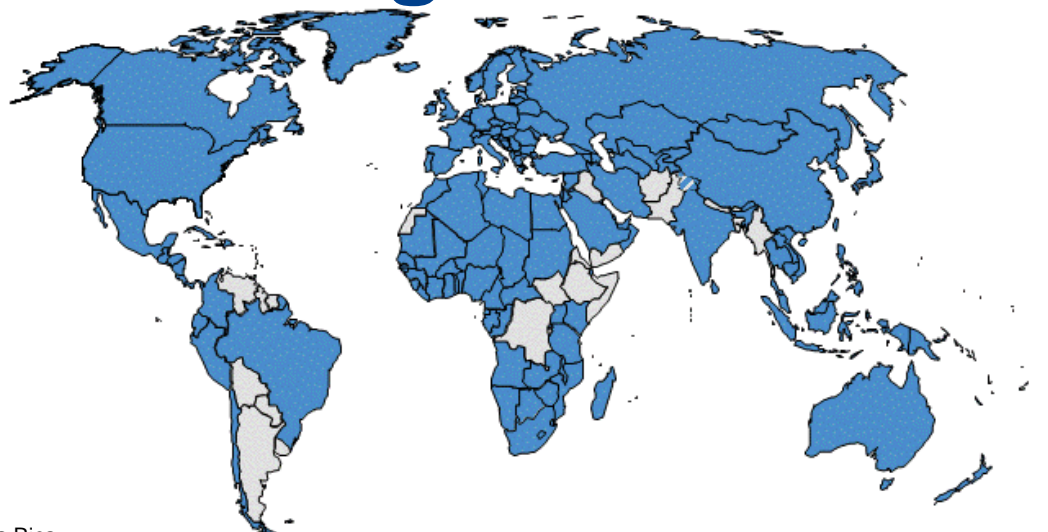

## Kürzlich beigetretene Staaten:

Jordanien  
Cambodia  
Dschibuti  
Kuwait

Albania  
Algeria  
Angola  
Antigua and Barbuda  
Armenia  
Australia  
Austria  
Azerbaijan  
Bahrain  
Barbados  
Belarus  
Belgium  
Belize  
Benin  
Bosnia and Herzegovina  
Botswana  
Brazil  
Brunei Darussalam  
Bulgaria  
Burkina Faso  
**Cambodia (8. Dez. 2016)**  
Cameroon  
Canada  
Central African Republic  
Chad  
Chile  
China  
Colombia  
Comoros  
Congo

Costa Rica  
Côte d'Ivoire  
Croatia  
Cuba  
Cyprus  
Czech Republic  
Democratic People's Republic of Korea  
**Djibouti (23. Sept. 2016)**  
Denmark  
Dominica  
Dominican Republic  
Ecuador  
Egypt  
El Salvador  
Equatorial Guinea  
Estonia  
Finland  
France  
Gabon  
Gambia  
Georgia  
Germany  
Ghana  
Greece  
Grenada  
Guatemala  
Guinea

Guinea-Bissau  
Honduras  
Hungary  
Iceland  
India  
Indonesia  
Iran (Islamic Republic of)  
Ireland  
Israel  
Italy  
Japan  
**Jordan (9. Juni 2017)**  
Kazakhstan  
Kenya  
**Kuwait (9. Sept. 2016)**  
Kyrgyzstan  
Lao People's Dem Rep.  
Latvia  
Lesotho  
Liberia  
Libyan Arab Jamahiriya  
Liechtenstein  
Lithuania  
Luxembourg  
Madagascar

Malawi  
Malaysia  
Mali  
Malta  
Mauritania  
Mexico  
Monaco  
Mongolia  
Montenegro  
Morocco  
Mozambique  
Namibia  
Netherlands  
New Zealand  
Nicaragua  
Niger  
Nigeria  
Norway  
Oman  
Panama  
Papua New Guinea  
Peru  
Philippines

Poland  
Portugal  
Qatar  
Republic of Korea  
Republic of Moldova  
Romania  
Rwanda  
Russian Federation  
Saint Lucia  
Saint Vincent and the Grenadines  
San Marino  
Sao Tomé e Príncipe  
Saudi Arabia  
Senegal  
Serbia  
Seychelles  
Sierra Leone  
Singapore  
Slovakia  
Slovenia  
South Africa  
Spain  
Sri Lanka  
Sudan  
Swaziland

St. Kitts and Nevis  
Sweden  
Switzerland  
Syrian Arab Republic  
Tajikistan  
Thailand  
The former Yugoslav Republic of Macedonia  
Togo  
Trinidad and Tobago  
Tunisia  
Turkey  
Turkmenistan  
Uganda  
Ukraine  
United Arab Emirates  
United Kingdom  
United Republic of Tanzania  
United States of America  
Uzbekistan  
Viet Nam  
Zambia  
Zimbabwe

# Staaten, die dem PCT noch nicht beigetreten sind (41)

Afghanistan

Andorra\*

Argentinien\*\*

Äthiopien

Bahamas

Bangladesch\*

Bhutan

Bolivien

Burundi

Eritrea

Fidschi

Guyana

Haiti

Irak

Jamaika

Jemen

Kap Verde

Kiribati

Kongo (Demokratische  
Republik)

Libanon

Malediven

Marshallinseln

Mauritius\*\*

Mikronesien

Myanmar

Nauru

Nepal

Pakistan

Palau

Paraguay\*\*

Samoa

Salomonen

Somalia

Südsudan

Suriname

Osttimor

Tonga

Tuvalu

Uruguay\*\*

Vanuatu

Venezuela

\* *Beitrittsvorbereitungen*

\*\**Diskussionen über Beitritt*

*Ebenso*

*Beitrittsverhandlungen mit*

*GCC Patentamt*

# PCT Anmeldungen

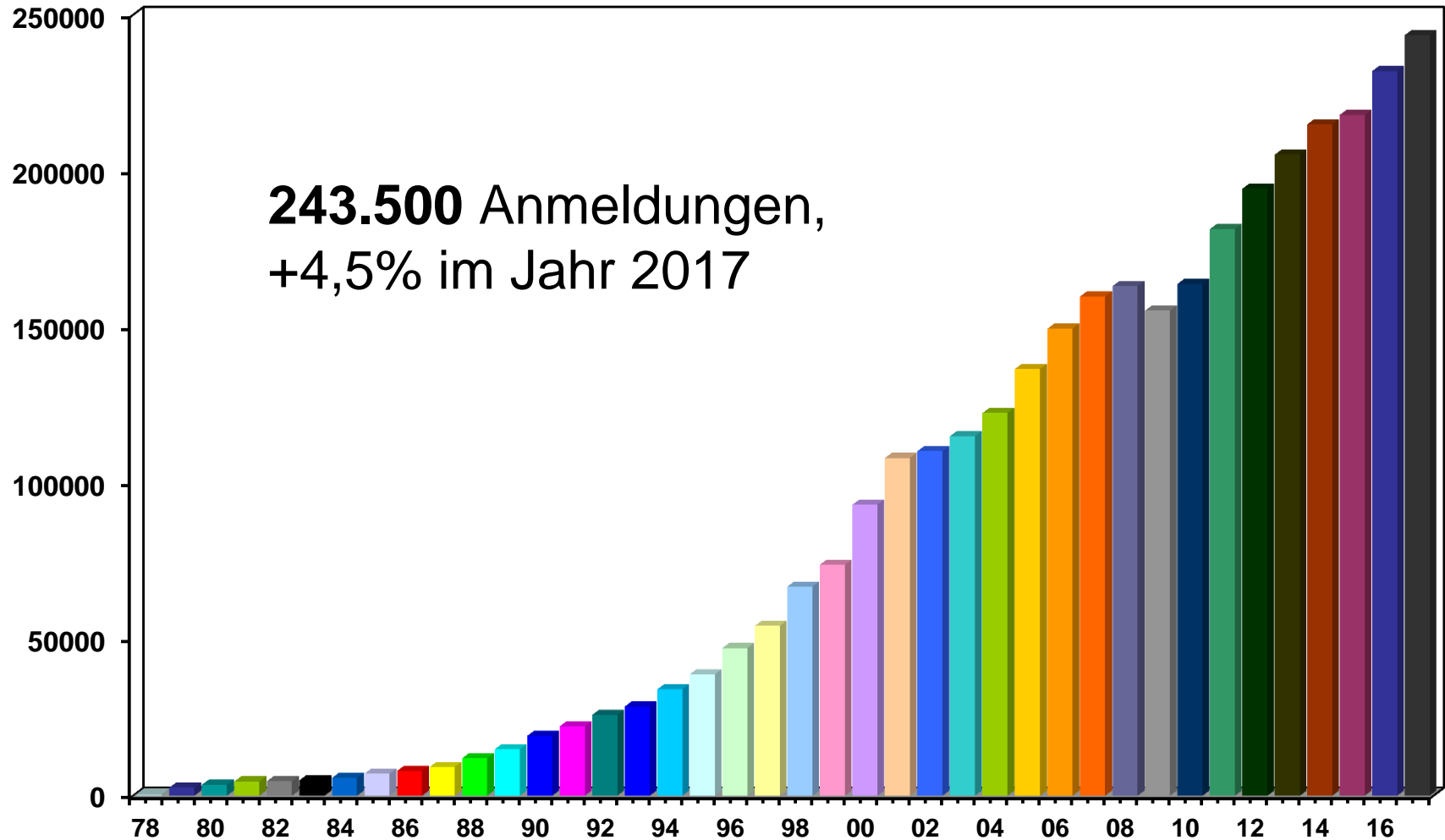



# In 2017 eingereichte internationale Anmeldungen nach Herkunftsland

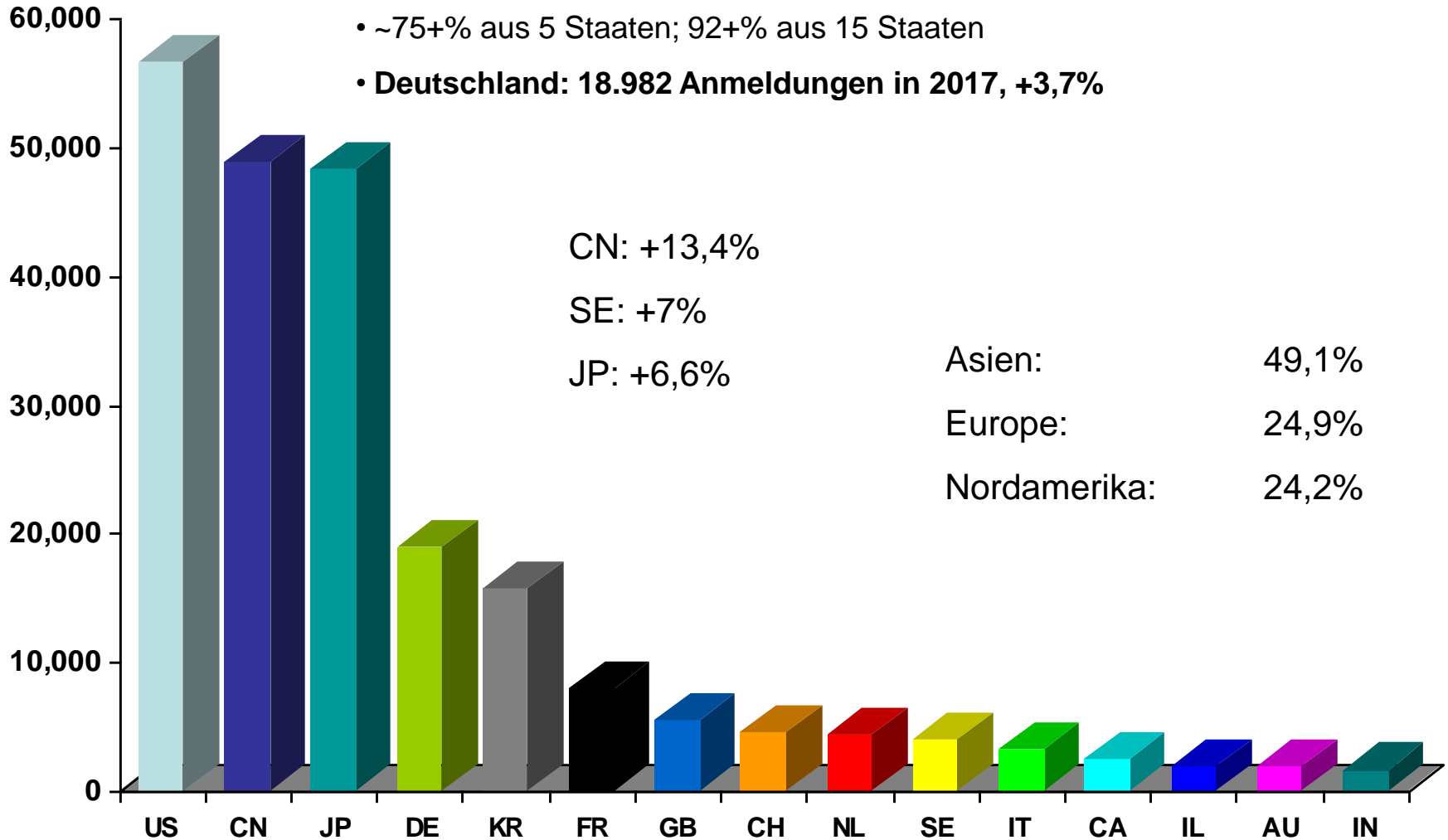

# Vorteile des PCT Verfahrens

Der PCT, fundamentaler Bestandteil des internationalen Patentsystems, hat die folgende Vorteile für die Vereinfachung des Anmeldeverfahrens:

1. **Aufschiebung der Kosten für die Internationalisierung einer Anmeldung**

# Vergleich: Pariser Verbandsübereinkunft/PCT

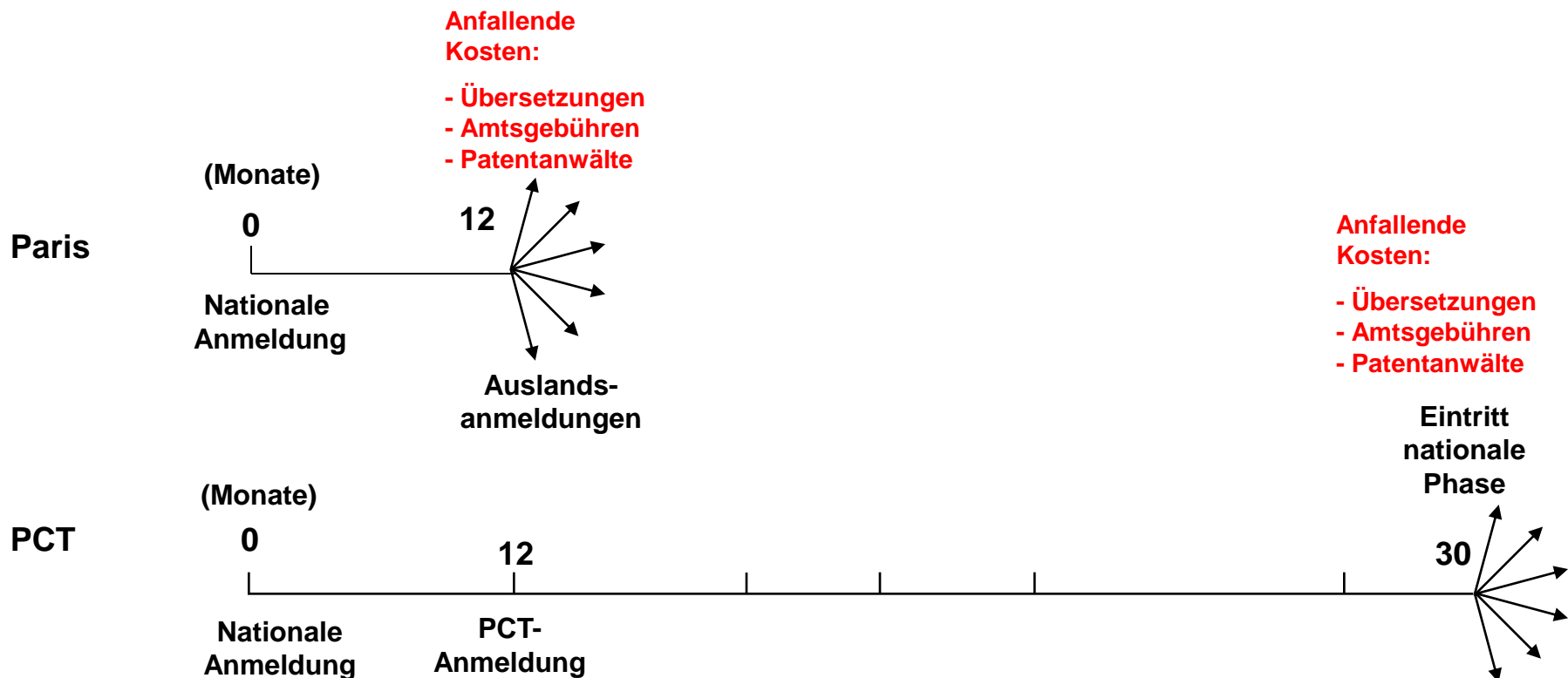

# PCT Erfahrung: Start-up

**Nokero** (produziert solarbetriebene Lampen als Ersatz für Kerosinlampen und Kerzen in Entwicklungsländern – 2016 wurden über 1.4 Millionen Lampen in 120 Ländern vertrieben und Nokero hat den Humanity Award beim US Patent- und Markenamt (USPTO) gewonnen).

*“When it comes to patenting, because we operate in so many different markets, we use WIPO’s Patent Cooperation Treaty (PCT). Every start-up has limited funds and the PCT is a great mechanism for delaying patent filing costs, allowing time to test the market and overcome any unforeseen technical problems. Without the PCT, protecting an invention in international markets would be a high-risk strategy with huge upfront costs.”*

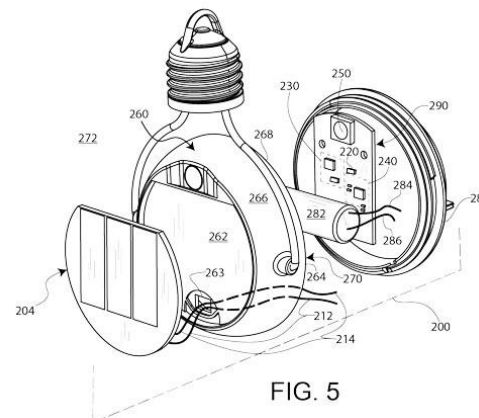

# PCT Erfahrung: Erfinder

- Shuji Nakamura, Nobelpreisträger für Physik für seine Arbeit an der Technologie für blaue LED, wurde folgendermaßen im Dezember 2014 *WIPO Magazine* Artikel zitiert:



***“... The PCT is critical for these early stage technologies because it gives us the opportunity to protect our patents globally while allowing the market and the technology to mature further before determining which countries might be most valuable to commercial partners.”***

# PCT Erfolgsgeschichte

- CFS TechnoCarbon: Granit mit Kohlenfasern ummantelt macht Stein flexible und hitzebeständig
- 1995 erste PCT Anmeldungen (derzeit 19 Anmeldungen)
- Lizenzierung: z.B. Spada Ski: Zai AG



(Photo: Zai AG)

***“Ohne internationalen gewerblichen Rechtsschutz hätten wir kein Geschäftsmodell”.***

Quelle Patentscope; WIPO IP Advantage database



# Vorteile des PCT Verfahrens

Der PCT, fundamentaler Bestandteil des internationalen Patentsystems, hat die folgende Vorteile für die Vereinfachung des Anmeldeverfahrens:

1. Aufschiebung der Kosten für die Internationalisierung einer Anmeldung
2. Solide Grundlage für Geschäftsentscheidungen über internationalen Patentschutz

# Beispiel: Internationaler Recherchenbericht

C. DOCUMENTS CONSIDERED TO BE RELEVANT		
Category*	Citation of document, with indication, where appropriate, of the relevant passages	Relevant to claim No.
X	JP 50-14535 B (NCR CORPORATION) 28 May 1975 (28.05.75), column 4, lines 3 to 27	7-9, 11
X	GB 392415 A (JONES) 18 May 1933 (18.05.33) Fig. 1	1-3
Y	page 3, lines 5-7	4, 10
A	Fig. 5, support 36	11-12
X	GB 2174500 A (STC) 5 November 1986 (05.11.86) page 1, lines 5-15, 22-34, 46-80; Fig. 1	1-3
Y		4
A	US 4322752 A (BIXTY) 30 March 1982 (30.03.82) claim 1	1
	Integrated Circuit and Electronic Technical Disclosure Bulletin, 17, No. 6, pages 1344 and 1345	1-5

**Symbole, die anzeigen, im Hinblick auf welche Voraussetzung der Patentierbarkeit das zitierte Dokument relevant ist (zum Beispiel, Neuheit, Erfinderische Tätigkeit, etc.)**

**Dokumente, die für die Frage der Patentierbarkeit der Erfindung relevant sind**

**Die Anspruchsnummern in der Anmeldung, für die die zitierten Dokumente relevant sind**

# Beispiel: Schriftlicher Bescheid der ISA

WRITTEN OPINION OF THE INTERNATIONAL SEARCHING AUTHORITY		International application No.	
Box No. V	Reasoned statement under Rule 43bis.1(a)(i) with regard to novelty, inventive step or industrial applicability; citations and explanations supporting such statement		
1. Statement			
Novelty (N)	Claims	<u>Claim(s) 3-15</u>	YES
	Claims	<u>Claim(s) 16</u>	NO
Inventive step (IS)	Claims	<u>Claim(s) 8, 10-12</u>	YES
	Claims	<u>Claim(s) 3-7, 9, 14-16</u>	NO
Industrial applicability (IA)	Claims	<u>Claim(s) 3-16</u>	YES
	Claims	_____	NO
2. Citations and explanations:			
	<b>INDEPENDENT CLAIM 3</b>		
	Document US-A-5 332 238, which is considered to represent the most relevant state of the art, discloses (cf. relevant passages indicated in the ISR) a device from which the subject-matter of INDEPENDENT CLAIM 3		
	Document US-A-5 332 238, which is considered to represent the most relevant state of the art,		

**Beurteilung der Patentierbarkeit der Ansprüche**

**Begründung der Beurteilung**

# Vorteile des PCT Verfahrens

Der PCT, fundamentaler Bestandteil des internationalen Patentsystems, hat die folgende Vorteile für die Vereinfachung des Anmeldeverfahrens:

1. Aufschiebung der Kosten für die Internationalisierung einer Anmeldung
2. Solide Grundlage für Geschäftsentscheidungen über internationalen Patentschutz
3. Harmonisierung der Formerfordernisse
4. Schutz des Anmelders vor unbeabsichtigten Fehlern

# Harmonisierung der Formerfordernisse

**PCT Artikel 27(1):** “Das nationale Recht darf hinsichtlich Form und Inhalt der internationalen Anmeldung nicht die Erfüllung anderer Erfordernisse verlangen, als sie im Vertrag und der Ausführungsordnung vorgesehen sind, oder zusätzliche Anforderungen stellen.”

***PCT Leitfaden, Ziffer 4.011:*** “Die Form der Anmeldung ist vorgeschrieben. Diese Form muss von allen Bestimmungsämtern in der nationalen Phase anerkannt werden, so dass es nicht notwendig ist, einer Vielzahl sehr unterschiedlicher Formerfordernisse in den vielen Ländern, in den Schutz beantragt wird, zu entsprechen.”

# Schutzvorkehrungen zur Verhinderung von unbeabsichtigten Fehlern

## Beispiele von Schutzvorkehrungen, die in den PCT eingeführt wurden, um vor Rechtsverlusten zu schützen:

Aufforderung zur Beseitigung von Mängeln & zur Gebührenzahlung

Handlungen des nicht zuständigen Anmeldeamts

Zweite Formalprüfung

Wiederherstellung des Prioritätsrechts

Einbeziehung durch Verweis

Berichtigung offensichtlicher Fehler

Wiedereinsetzung in Frist zum Eintritt in die nationale Phase

Ausschluss bestimmter vertraulicher Informationen



# Vorteile des PCT Verfahrens

Der PCT, fundamentaler Bestandteil des internationalen Patentsystems, hat die folgende Vorteile für die Vereinfachung des Anmeldeverfahrens:

1. Aufschiebung der Kosten für die Internationalisierung einer Anmeldung
2. Solide Grundlage für Geschäftsentscheidungen über internationalen Patentschutz
3. Harmonisierung der Formerfordernisse
4. Schutz des Anmelders vor unbeabsichtigten Fehlern
5. Fortentwicklung nach den Bedürfnissen der Nutzer
6. Wird von den weltweite größten Unternehmen, Universitäten und Forschungseinrichtungen zum weltweiten Patentschutz benutzt

# Beispiel Fortentwicklung: PCT-Patent Prosecution Highway (PPH)

- Beschleunigte Prüfung in der nationalen Phase aufgrund eines positiven Bescheides einer Internationalen Behörde (schriftlicher Bescheid der ISA oder IPEA, IPRP Kapitel I oder II)
- Verschiedene individuelle PCT-PPH Vereinbarung und Globales PPH

2018.1.6

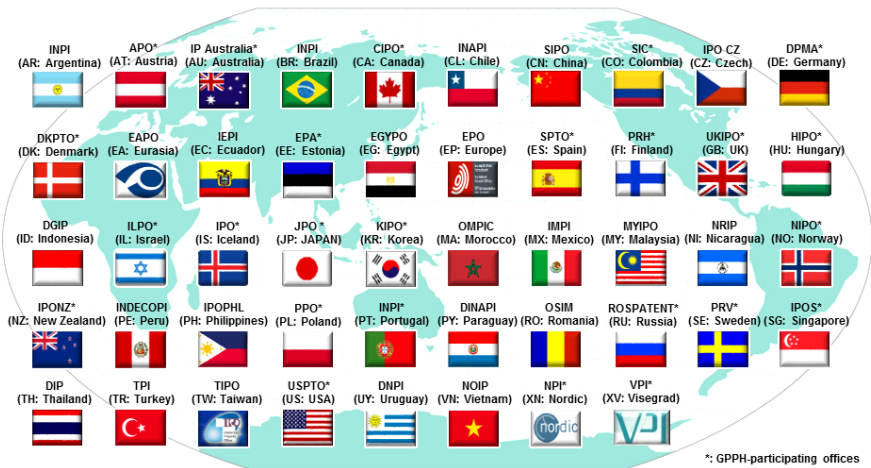

\*: GPPH-participating offices

Beschleunigung des Verfahrens  
und Kosteneinsparung  
USD 2,500 & 6,500 pro  
Anmeldung (2009 AIPLA)

# Top PCT Anmelder 2017

## TOP 10 PCT APPLICANTS

Number of published PCT applications

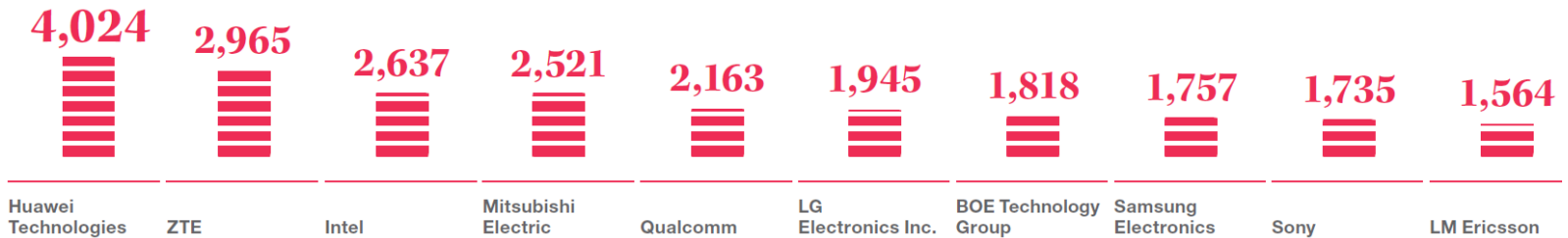

## TOP 5 FIELDS OF TECHNOLOGY

Number of published applications and share of total

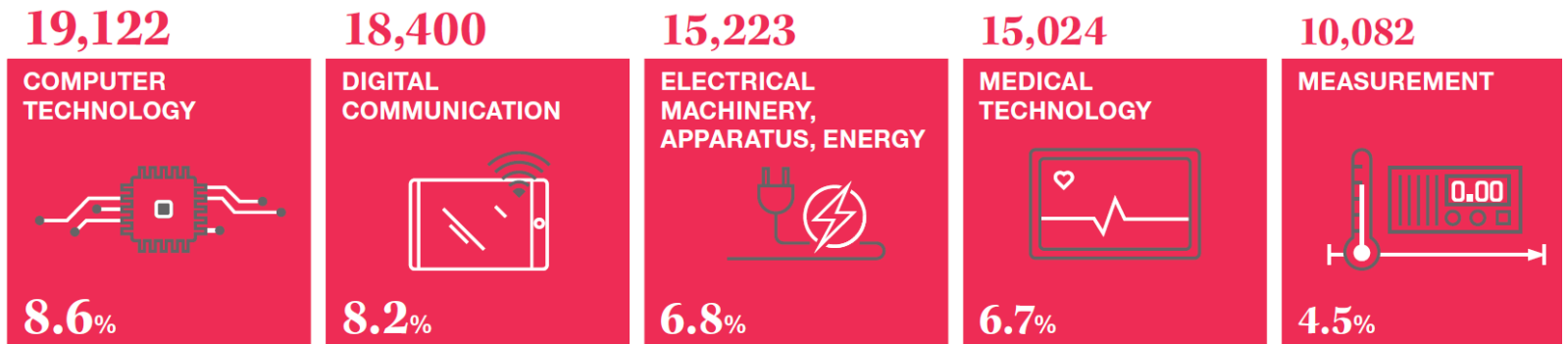

( ) veröffentlichte PCT Anmeldungen

# Top PCT Anmelder aus Deutschland 2017

PCT Anmelder	2015	2016	2017
ROBERT BOSCH CORPORATION	1,247	1,274	1,354
SIEMENS AKTIENGESELLSCHAFT	1,292	1,138	1,063
BASF SE	735	598	556
SCHAEFFLER TECHNOLOGIES AG & CO. KG	608	406	489
BAYERISCHE MOTOREN WERKE AKTIENGESELLSCHAFT	340	383	414
CONTINENTAL AUTOMOTIVE GMBH	286	304	335
HENKEL KOMMANDITGESELLSCHAFT AUF AKTIEN	259	351	292
FRAUNHOFER-GESELLSCHAFT ZUR FORDERUNG DER ANGEWANDTEN FORSCHUNG E.V.	323	252	279
ZF FRIEDRICHSHAFEN AG	229	214	255
BSH HAUSGERATE GMBH	197	282	233



# Neueste Entwicklungen im PCT-System

# Neueste Entwicklungen im PCT-System

- Regeländerungen
- Neue ISAs/IPEAs
- PCT „Highlights“
- Lizenzen
- Einwendungen Dritter
- PCT-Direkt
- PCT-PPH
- Gebührenermäßigungen beim AMC
- ePCT



# Änderungen der Ausführungsordnung mit Wirkung ab 1. Juli 2017

- Verlängerung der Frist zur Antragstellung auf ergänzende internationale Recherche von 19 auf 22 Monate (Regel 45*bis*. 1)
- Änderung der PCT Regeln 12*bis*, 23*bis* und 41
  - Generelle Übermittlung früherer Recherche- und Klassifizierungsergebnisse der ROs an die ISAs
    - Ausnahme: Unvereinbarkeitserklärung (vor dem 14. April 2016)
      - mit nationalem Recht unvereinbar
      - Erlaubnis für den Anmelder, bei Einreichung der PCT-Anmeldung zu beantragen, dass diese Ergebnisse nicht an die ISA weitergeleitet werden („*opt out*“ insb. DPMA)
- Verpflichtung der Bestimmungsämter, rechtzeitig alle Informationen hinsichtlich der nationalen Phase an das IB zu übermitteln (2 Monate oder sobald als möglich: PCT Regeln 86 und 95)

# Änderungen der Ausführungsordnung mit Wirkung ab 1. Juli 2018

- Änderung der Gebührenordnung
  - Klarstellung, dass 90% Gebührenreduktion nur auf Personen anwendbar ist, die im eigenen Namen einreichen und nicht im Namen einer anderen natürlichen oder juristischen Person, welche an sich nicht berechtigt wäre, eine Ermäßigung zu erhalten (z.B. Direktor oder Angestellter eines Unternehmens reicht für das Unternehmen ein)
- Redaktionelle Änderung von PCT Regeln 4.1 b)ii) und 41.2 b)

# Neue ISAs/IPEAs

- 22 Ämter haben nun den Status als ISA/IPEA
  - Das ukrainische Amt (SIPSU) hat seine Arbeit als ISA/IPEA am 5. Februar 2016 aufgenommen
  - Das Visegrad Patentinstitut (VPI) hat seine Arbeit als ISA/IPEA mit Wirkung vom 1. Juli 2016 aufgenommen
  - Das türkische Patent- und Markenamt (TÜRKPATENT) hat seine Arbeit als ISA/IPEA mit Wirkung vom 8. März 2017 aufgenommen

# PCT „Highlights“

- Zusammenfassung der aktuellen und zukünftigen Entwicklungen im PCT, mit Hyperlinks zu ausführlichen Informationen, Datenbanken, Videos, etc.
- Richtet sich insbesondere an Führungskräfte und Anwälte
- Möglichkeit, sich bei der „PCT Highlights mailing list“ (E-Mail-Versandliste) anzumelden, um Nachrichten über neuste Entwicklungen zu erhalten
- [www.wipo.int/pct/en/highlights/index.html](http://www.wipo.int/pct/en/highlights/index.html)

# Lizenzbereitschaft

- Anmelder können das Internationale Büro ersuchen, ihre Bereitschaft, Lizenzvereinbarungen einzugehen, auf PATENTSCOPE zu veröffentlichen:
  - Wie? Anmelder kann einen “Antrag auf Angabe der Lizenzbereitschaft” direkt beim IB via ePCT “Handlungen” einreichen
    - Alternativ, kann Formblatt „Lizenzbereitschaft” (PCT/IB/382) benutzt werden
  - Wann? Mit der Anmeldung oder innerhalb von 30 Monaten ab Prioritätsdatum
  - Kostenlos
  - Auf PATENTSCOPE sichtbar unter „*Bibliographische Daten*”, mit einem Link zum übersandten Formblatt

# Einwendungen Dritter

- Ermöglicht Dritten, dem IB Veröffentlichungen mitzuteilen, welche die Neuheit oder erfinderische Tätigkeit einer in einer PCT Anmeldung enthaltenen Erfindung ausschließen
- Via Online System (e-PCT oder PATENTSCOPE integriert)
- Kostenlos
- Einreichungsfrist: ab Veröffentlichung bis 28 Monate ab Prioritätsdatum
- Anmelder können bis 30 Monate ab Prioritätsdatum erwidern
- Keine anonymen Eingaben möglich, aber Dritte können angeben, dass ihre Identität nicht an den Anmelder oder die Öffentlichkeit weitergegeben wird
- Von Dritten übermittelte Dokumente werden an die zuständigen Internationalen Behörden und nationalen Ämter weitergeleitet, aber nicht auf PATENTSCOPE veröffentlicht

# PCT-Direkt

- Neuer Dienst, angeboten vom
  - EPA seit dem 1. November 2014
  - Israelischen Patentamt seit dem 1. April 2015
- Während der Recherche können Anmelder auf Einwände hinsichtlich der Patentierbarkeit der Erfindung, die im Recherchebericht zur Prioritätsanmeldung vorgebracht wurden, reagieren
- Ziel: Verbesserung der Effizienz und Qualität des internationalen Rechercheverfahrens vor der ISA
- Weitere Informationen befinden sich auf der Website des EPA:  
[www.epo.org/law-practice/legal-texts/official-journal/2014/09/a89\\_de.html](http://www.epo.org/law-practice/legal-texts/official-journal/2014/09/a89_de.html)
- Weitere Informationen befinden sich auf der Website des israelischen Patentamtes:  
<http://index.justice.gov.il/En/units/ILPO/Departments/PCT/News/Pages/PCTDirect.aspx>

# PCT-Direkt Konzept

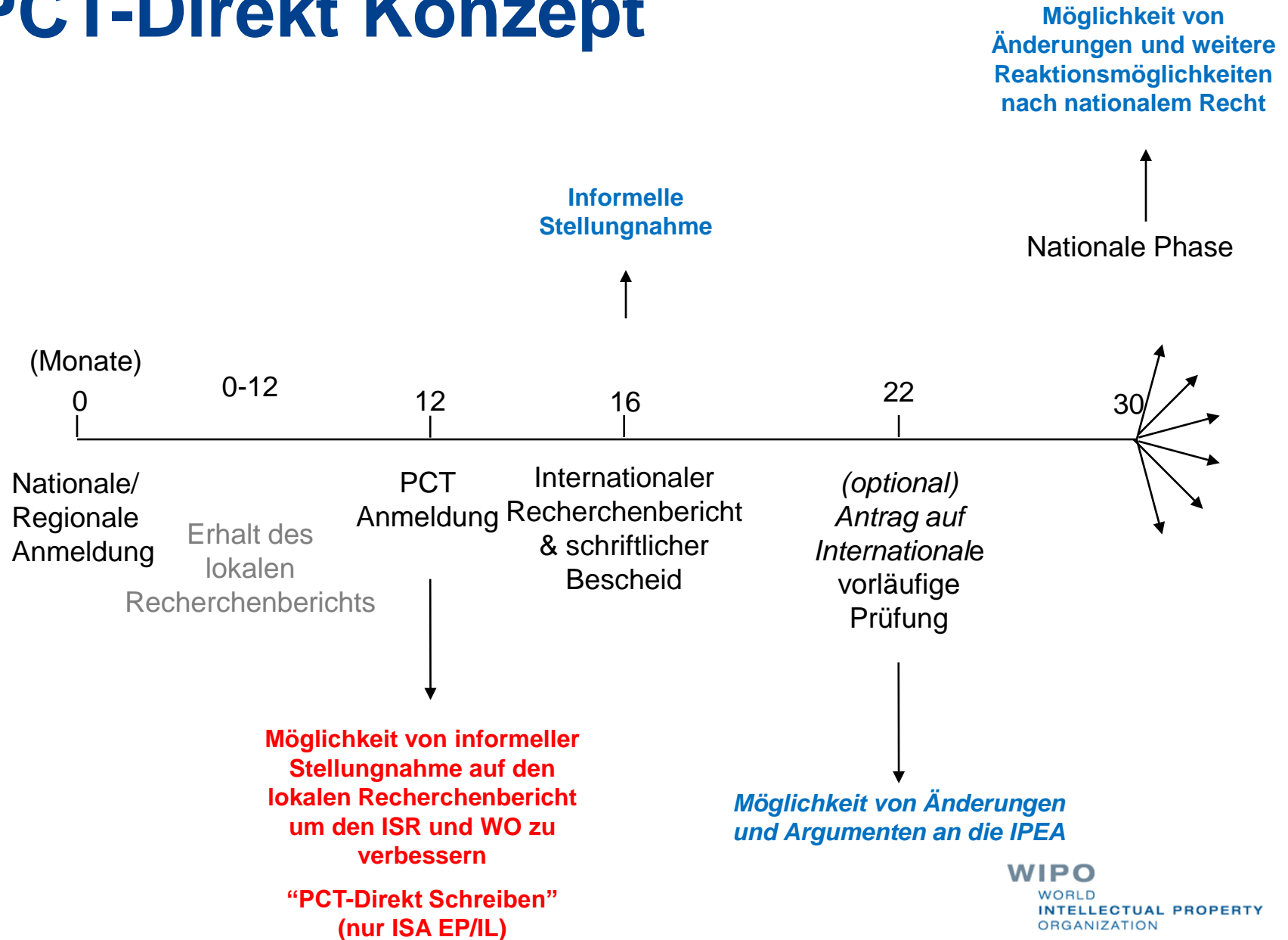



# WIPO Schieds- und Mediationszentrum (AMC)

- Unabhängige und neutrale Institution im Bereich der alternativen Streitbeilegung, die zeit- und kostensparende Alternativen zur gerichtlichen Beilegung von Streitigkeiten zwischen Privatpersonen anbietet
- Dienstleistungen: Mediation, Schiedsgerichtsverfahren und Sachverständigengutachten für Streitigkeiten im gewerblichen Rechtsschutz und anderen Wirtschaftsstreitigkeiten
- Lebenslange Ermäßigung von 25% auf die Antrags- und Verwaltungsgebühren in Fällen, in denen zumindest eine der Streitparteien als Anmelder oder Erfinder in einer veröffentlichten PCT-Anmeldung genannt ist (keine Beziehung zur jeweiligen Streitigkeit notwendig)
- Gebührenrechner
  - [www.wipo.int/amc/en/calculator/adr.jsp](http://www.wipo.int/amc/en/calculator/adr.jsp)

# ePCT

- Online-Portal für Anmelder und Ämter
- Benutzeroberfläche in allen 10 PCT-Veröffentlichungssprachen verfügbar
- Sichere und direkte Interaktion mit PCT-Anmeldungen, die vom Internationalen Büro geführt werden
- Anmelder können die meisten PCT-Handlungen elektronisch beim Internationalen Büro vornehmen
- 30'000 Nutzer (5'000 sehr aktiv) in über 100 Ländern (z.B. US, CA, AU, TR, IN, SE, FI und BR), 67 Ämter
- ePCT-Einreichung: elektronische Einreichung einer PCT-Anmeldung
  - Bei 55 Anmeldeämtern möglich
- Weitere Informationen: <https://pct.wipo.int/ePCT>



WELCOME TO ePCT

Username \*  
heninger

Password \*  
\*\*\*\*\*

Sign in

# ePCT “Look and Feel”



## WELCOME TO ePCT

[Create WIPO account](#) [Forgot your username?](#) [Forgot your password?](#) [Access Demo Mode](#)

**Prioritätsansprüche** Korrektur erforderlich: [DE - 01 Mai 2017] Der Prioritätsanspruch ist zur Wiederherstellung berechtigt. Das Anmeldedatum liegt außerhalb der 12-monatigen Prioritätsfrist, jedoch innerhalb von 14 Monaten nach dem heutigen Datum. **WICHTIG:** Sie sollten in Erwägung ziehen, beim Anmeldeamt die Wiederherstellung des Prioritätsrechts in Bezug auf diese frühere Anmeldung zu beantragen [Regel 26bis.3 PCT]. Wenn Sie zum gegenwärtigen Zeitpunkt auf die Beantragung der Wiederherstellung des Prioritätsrechts verzichten oder wenn das Anmeldeamt Ihren Antrag auf Wiederherstellung des Prioritätsrechts abgelehnt hat, müssen Sie beachten, dass alle PCT-Fristen dennoch ab dem Datum des frühesten angegebenen Prioritätsanspruchs berechnet werden, selbst wenn dieses Datum außerhalb des 12-monatigen Prioritätszeitraums, aber innerhalb von 14 Monaten liegt. [Zum Problem gehen](#)

**Unterschrift** Korrektur erforderlich: Der Antrag ist nicht unterschrieben. [Zum Problem gehen](#)

**Dokumente** Korrektur erforderlich: Die internationale Anmeldung enthält keine Zusammenfassung. [Zum Problem gehen](#)

12346 ▾

# Irreführende Zahlungsaufforderungen



REG: INTERNATIONAL PATENT APPLICATION  
PUBLICATION NUMBER:



## INVOICE

DATE:

**INVOICE/ACCOUNT NUMBER:**  
597047

**APPLICATION REGISTRATION/PUBLICATION FEE:**  
1.998,80 €

**PAYMENT TERMS:**  
APPLICATION REGISTRATION/PUBLICATION FEE  
NEEDS TO BE PAID **WITHIN 8 DAYS** OF RECEIPT  
OF PAYMENT NOTIFICATION

**PAYMENT DETAILS:**  
BENEFICIARY: WIPO-WORLD INTELLIGENT  
PROPERTY OFFICE  
BANK: RAIFFEISENBANK  
ACCOUNT: 1610000121500271  
IBAN: BA391610000121500271  
SWIFT/BIC: RZBABA2S

**IMPORTANT:** UPON PAYMENT RECEIPT IN THE AMOUNT OF EUR 1.998,80  
BY THIS OFFICE, APPLICATION PROCESSING WILL COMMENCE  
APPLICATION REGISTRATION/PUBLICATION OF YOUR INTERN. PATENT APPLICATION.  
Below find summarization of published intern. Patent Application in the WIPO Patentscope Gazette

Title:		
Priority Data:		
International Application No.:		
Publication Date:	Publication Number:	International Filing Date:

**IMPORTANT:** APPLICATION REGISTRATION/PUBLICATION FEE IN THE AMOUNT OF **EUR 1.998,80** NEEDS TO BE  
PAID **WITHIN 8 DAYS** OF RECEIPT OF PAYMENT NOTIFICATION FOR APPLICATION PROCESSING

INVOICE/ACCOUNT NUMBER : 597047			
ITEM	DESCRIPTION	CURRENCY	AMOUNT
001	APPLICATION REGISTRATION/PUBLICATION FEE INTL. PATENT APPLICATION INTL. APPLICATION NUMBER: PUBLICATION DATE:	EUR	1.998,80
002	PROCESSING FEE	EUR	0,00
<b>USE BELOW DETAILS FOR PAYMENT:</b>			
BENEFICIARY: WIPO-WORLD INTELLIGENT PROPERTY OFFICE		<b>SUBTOTAL</b>	EUR 1.998,80
BANK: RAIFFEISENBANK		<b>TRANSFER FEE</b>	EUR 0,00
ACCOUNT: 1610000121500271		<b>ADDITIONAL PUBLICATION FEE</b>	EUR 0,00
IBAN: BA391610000121500271		<b>INVOICE TOTAL</b>	EUR 1.998,80
SWIFT/BIC: RZBABA2S			

WE REMIND YOU THAT THE **INVOICE/ACCOUNT NUMBER** MUST BE CLEARLY IDENTIFIED IN THE  
BANK TRANSFER ORDER

THE APPLICATION REGISTRATION AND PUBLICATION FEE IN THE AMOUNT OF **EUR 1.998,80** HAS TO BE  
CREDITED **WITHIN 8 DAYS** OF THIS NOTIFICATION TO: WIPO-WORLD INTELLIGENT PROPERTY OFFICE



## Warnhinweis: Zahlungsaufforderungen

Das Internationale Büro ist darauf aufmerksam gemacht worden, dass PCT-Anmelder und Vertreter Zahlungsaufforderungen erhalten, die nicht vom Internationalen Büro der WIPO stammen und die nicht in Zusammenhang mit PCT-Anmeldungen stehen. Keine der angebotenen Dienstleistungen zur Eintragung in ein Patentregister steht in Zusammenhang mit der WIPO oder ihren offiziellen Veröffentlichungen.

Das Internationale Büro weist darauf hin, dass PCT-Anmeldungen unverzüglich nach Ablauf von 18 Monaten ab dem Prioritätsdatum nur vom Internationalen Büro der WIPO veröffentlicht werden (siehe PCT Artikel 21(2)(a)); für die internationale Veröffentlichung ist keine zusätzliche Gebühr zu zahlen und die rechtlichen Wirkungen der internationalen Veröffentlichung werden in PCT Artikel 29 dargelegt.

Die Zahlungsaufforderungen beziehen sich oft auf eine bestimmte PCT- Anmeldung unter Angabe der internationalen Veröffentlichungsnummer (z.B: WO 02 xxxxxx), des Veröffentlichungsdatums, der Bezeichnung der Anmeldung, der internationalen Anmeldeummer, des Prioritätsanspruchs und der IPC Symbole; Beispiele solcher Zahlungsaufforderungen sind nachfolgend aufgeführt.



### IPTR – Intellectual Patent and Trademark Register

Veröffentlicht am 13. Februar 2018



### IPRS – Intellectual property register services

Veröffentlicht am 5. Februar 2018



### WPT service – World Patent and Trademark Service

Veröffentlicht am 25. Oktober 2017

## Eine Zahlungsaufforderung ist hier nicht aufgeführt? Schicken Sie uns eine Kopie per E-Mail.

- Marken (Madrider Abkommen) [\(auf Englisch\)](#)
- Patente (PCT)

## Massnahmen gegen diese betrügerische Praxis

- Das Internationale Büro der WIPO bittet Sie, diesen Standardtext zu benutzen oder entsprechend abzuändern, um Anmelder und Erfinder über solche Zahlungsaufforderungen zu informieren. [\[WORD\]](#)
- Rundschreiben des Generaldirektors der WIPO, Francis Gurry, an alle PCT-Vertragsstaaten und regionale Organisationen. [\(auf Englisch\)](#) [\(auf Französisch\)](#) [PDF](#)

## Tips für die Einreichung einer Beschwerde New

Das Internationale Büro der WIPO arbeitet eng mit den Mitgliedstaaten der WIPO zusammen, um solche Geschäftspraktiken zu unterbinden und hat die nachfolgende [Liste amtlicher Stellen und Schutzverbände gegen unlauteren Wettbewerb erstellt](#), welche Anmeldern bei der Durchsetzung des geltenden nationalen Rechts gegenüber den Versendern der Zahlungsaufforderungen behilflich sein können. Beschwerden können über die aufgeführten Webseiten in den jeweiligen Sprachen eingereicht werden.

# Fortentwicklung des Systems

- Rechtliche und institutionelle Themen
  - wichtigste Reformen abgeschlossen
  - kontinuierlicher Bedarf für kleinere Änderungen
  - Schwerpunkt auf Verbesserung existierender Merkmale:
    - Verknüpfungen, Kooperation, „work sharing“, Anreize setzen
- Sich verändernde Verteilung der Herkunftsländer und Sprachen
  - Einfluss auf Übersetzungskosten und Personalzusammensetzung
- Technical (IT) environment
  - ePCT und darüberhinaus: Vielzahl von Möglichkeiten und Chancen
  - aber: mehr Kooperation nötig, um volles Potenzial auszuschöpfen

# Fortentwicklung des Systems (2)

- Technische (IT) Fortentwicklung: wichtigste Elemente
  - Sicherer Zugriff in Echtzeit auf “up-to-date” und korrekte Daten während der gesamten internationalen Phase (und der nationalen Phase)
  - „end-to-end“ e-Datenverarbeitung
    - „quality at source“, Validierungssysteme
    - „self-service“ Angebote
    - XML Einreichung and Verarbeitung
    - Verbesserte Maschinenübersetzung
    - Anpassung von Verfahren an e-Möglichkeiten; Überprüfung der Rollen von Patentämtern und des Internationalen Büros
- Nicht-PCT IT Plattformen
  - DAS, IPAS, CASE: größere Beteiligung, bessere Integration & Nutzerfreundlichkeit

# Fortentwicklung des Systems (3)

## ■ Qualität

- Qualität der internationalen Recherche- und Prüfungsberichte von immenser Wichtigkeit für das 2. “Standbein” des PCT: “*work sharing*” der Patentämter
  - Qualitätsstandards
  - Rolle der nationalen Patentämter: Definition von „Qualität“, Anreize setzen, Rückmeldung geben
  - „*collaborative search and examination*“ (3. Pilotphase: Juni 2018)
- Qualität des Gesamtsystems:
  - Qualitätsstandards
- Wahl der Recherchen- und Prüfungsbehörden:
  - Mehr Wettbewerb?
- Bezahlbarer Zugang zu Recherchensystem, Ausbildung von Patentprüfern in Entwicklungsländern



# PCT Training

- PCT-Fernlehrgang (Grundkurs) in den 10 Veröffentlichungssprachen (für Fortgeschrittene in Vorbereitung)
- 29 PCT Schulungsvideos auf WIPOs YouTube Kanal und auf WIPOs Internetseite
- PCT-Webinars als weiterer Service an die Nutzer des PCT-Systems, zusätzlich zu Schulungskursen und Seminaren
  - Möglichkeit kostenloser Updates zum PCT
  - können auch speziell für einzelne Unternehmen und Kanzleien angeboten werden
- PCT-Seminare und Schulungen
- Weitere Informationen auf der Internetseite für Anmelder:  
[www.wipo.int/pct/de](http://www.wipo.int/pct/de)

# PCT Informationsstelle

- Für weitere Informationen zum PCT, siehe

<http://www.wipo.int/pct/en/>

- Für allgemeine Fragen zum PCT steht der PCT Information Service zur Verfügung:

Telefon: (+41-22) 338 83 38

Fax: (+41-22) 338 83 39

E-Mail: [pct.infoline@wipo.int](mailto:pct.infoline@wipo.int)

[thomas.henninger@wipo.int](mailto:thomas.henninger@wipo.int)



# **Roundtable: PCT – Challenges and Successful Examples**



# Das Haager Musterabkommen



Yves Closet  
Information Manager, Madrid Goods and Services Database

# Haager Musterabkommen – Länderabdeckung - 2018

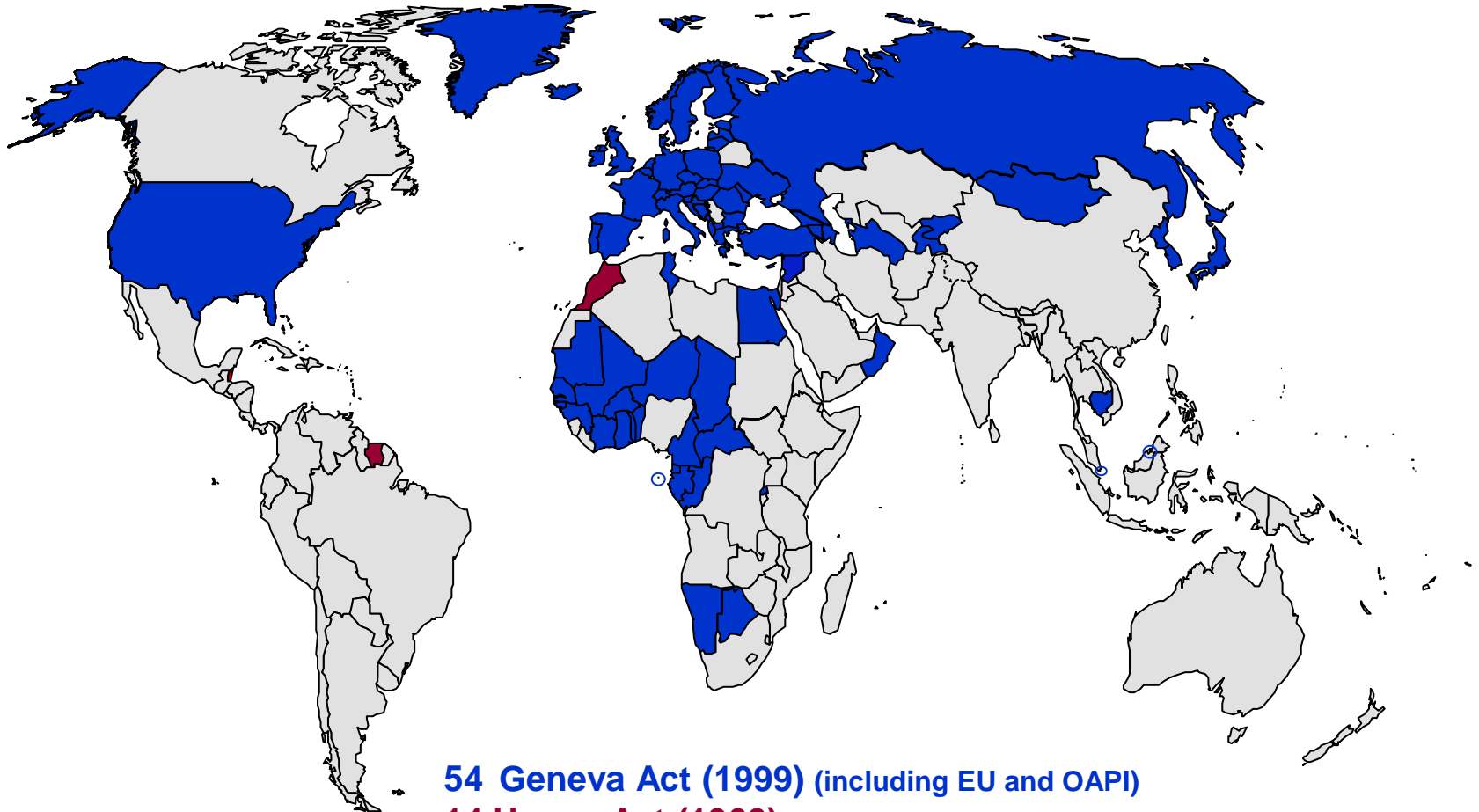

**54 Geneva Act (1999) (including EU and OAPI)**

**14 Hague Act (1960)**

**68 Contracting Parties**

# Genfer Akte (1999)

## Recent Accessions



United Kingdom\*  
(March 13, 2018)



Russian Federation  
(February 28, 2018)



The Kingdom of Cambodia  
(November 25, 2016)



D.P.R. of Korea  
(June 13, 2016)



United States of America  
(February 13, 2015)



Japan  
(February 13, 2015)



Republic of Korea  
(March 31, 2014)

## Potential Accessions



China



Morocco



ASEAN countries



Israel



Canada



Mexico



Madagascar

\* The Geneva (1999) Act of the Hague Agreement Concerning the International Registration of Industrial Designs will come into force in respect of the United Kingdom on June 13, 2018.

# Designschutz – International

## Anmeldemöglichkeiten –

## Gemeinsamkeiten – Unterschiede

Gemeinschaftsgeschmacksmuster 

- eine Anmeldung für die ganze Europäische Union
- einheitliches Design-Schutzrecht für die gesamte Europäische Union
- Harmonisierung

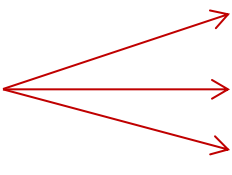
Haager Musterabkommen 

- eine internationale Anmeldung
- nationaler Schutz in 68 Vertragsparteien
- unterschiedliche Bedingungen (Schutzdauer, Formerfordernisse)

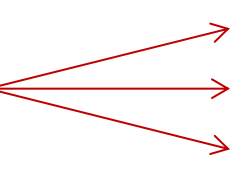
Nationale Rechtssysteme 

- Anmeldung als Einzel- oder Sammelanmeldung
- nationaler/regionaler Schutz
- unterschiedliche Bedingungen/Formerfordernisse je Land



# Anmeldeverfahren – direkte oder indirekte Einreichung der Anmeldung

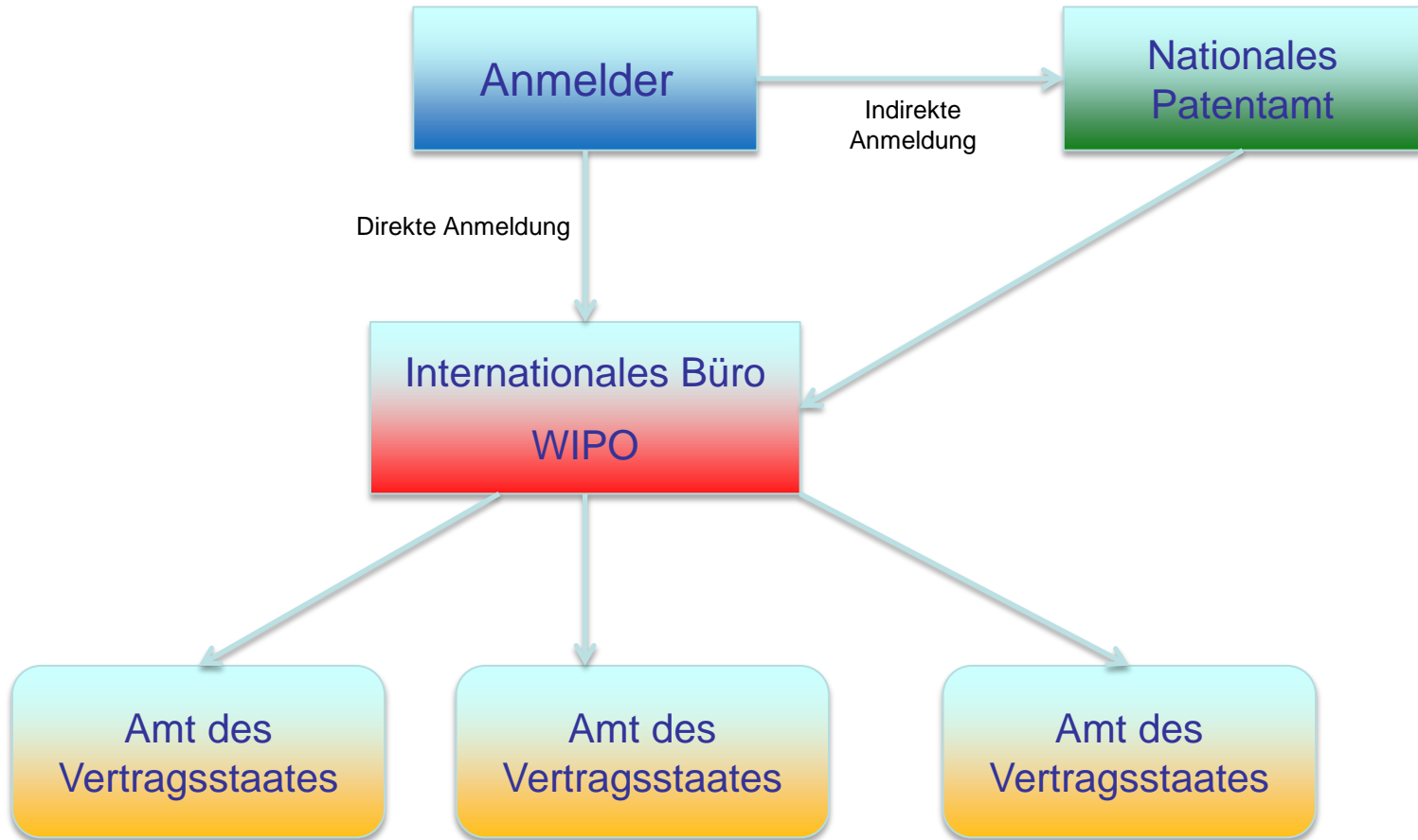

# Voraussetzungen – Berechtigung zur Anmeldung

Grundsätzlich bilden die Mitgliedsstaaten eines Vertrages ein geschlossenes System, d.h. nur als Mitglied eines Vertrages kann der entsprechende Schutz gemäß der jeweiligen Akte erlangt werden.

Auf dieser Grundlage kann die Anmeldung eines Muster nach der Haager Akte oder Genfer Akte nur erfolgen, wenn die Verbindung zu einer Vertragspartei besteht durch:

- Nationalität
- Wohnsitz
- Niederlassung, Geschäftsbetrieb oder Firmensitz
  
- Nach Genfer Akte genügt der Aufenthalt in einer Vertragspartei.

# Anmeldeerfordernisse – Internationale Anmeldung

- Die internationale Anmeldung muss in einer der vorgeschriebenen Sprachen abgefasst sein (Englisch, Französisch oder Spanisch)
- Sie kann direkt oder indirekt eingereicht werden, auf Papier (DM/1) oder elektronisch via E-Filing
- Die internationale Anmeldung erfordert keine nationale Basis-Anmeldung oder Registrierung
- Das Ursprungsland kann benannt werden

# Eintragungsverfahren - Prüfung

- Die WIPO führt lediglich eine Formalprüfung und keine Sachprüfung auf Neuheit oder Eigenart durch.
- Nach Eingang der Anmeldung erfolgt seitens des Internationalen Büros der WIPO die Prüfung der Anmeldung.
- Entspricht die Anmeldung den formellen Erfordernissen wird das Design registriert.
- Danach erhält der Anmelder die entsprechende Urkunde und das Design wird veröffentlicht, gemäß der ausgewählten Veröffentlichungsoption.

# Mängel und deren Beseitigung

- Stellt das Internationale Büro fest, dass die internationale Anmeldung die Erfordernisse dieser Fassung und der Ausführungsordnung nicht erfüllt, so erhält der Anmelder eine entsprechende Information und wird aufgefordert, die Mängel innerhalb der vorgeschriebenen Frist zu beseitigen.
- Kommt der Anmelder der Aufforderung nicht innerhalb der vorgeschriebenen Frist nach, so gilt die internationale Anmeldung als zurückgenommen.

# Verfahren vor den nationalen Ämtern

## Schutzfähigkeit und Wirkung der Hinterlegung

- Nach der Veröffentlichung im Bulletin erfolgt seitens der nationalen Ämter der benannten Vertragsstaaten die Prüfung des Designs.
- Der hinterlegte Gegenstand muss den materiellen Schutzrechtsvoraussetzungen des jeweiligen nationalen Geschmacksmusterrechts genügen, die von der WIPO nicht geprüft werden.
- Die mit der Eintragung gewährten Rechte richten sich nach den Bestimmungen des jeweiligen nationalen Gesetzes.
- Entspricht das Design nicht den materiellen Schutzvoraussetzungen, kommt es zur teilweisen oder vollständigen Zurückweisung des Designs – mit Gültigkeit für das betreffende Territorium.

# Verfahren vor den nationalen Ämtern

## - Fristen

- Bei Zurückweisungen gilt eine **Standardfrist von 6 Monaten** gerechnet ab dem Tag, an dem das entsprechende Amt (Benennungsland) eine Kopie der Anmeldung von der WIPO erhält
- Für Ämter von Vertragsparteien, die ein „**Prüfungsamt**“ sind, kann die Frist **auf 12 Monate erhöht werden** (muss vorab an WIPO mitgeteilt werden);
- **Gleiches gilt für Vertragsparteien**, deren Gesetzgebung eine **Möglichkeit des Widerspruchs** zulässt;
- Die Zurückweisung durch die Ämter soll **innerhalb von 6 Monaten** (bzw. 12 Monate) erfolgen
- Zurückweisung soll innerhalb dieser Frist mitgeteilt werden

# Prioritätsbeanspruchung bei Benennung von Japan, Süd-Korea, USA

## Süd-Korea

- Der originale Prioritätsbeleg soll gemeinsam mit dem Antrag eingereicht werden (auch via E-Filing).
- spätestens vor dem Datum der Zahlung der Eintragungsgebühr

## Japan

- Der originale Prioritätsbeleg ist innerhalb von 3 Monaten nach dem Datum der Veröffentlichung, direkt über einen lokalen Vertreter an das JPO zu senden

## USA

- Die Original Prioritätsunterlagen sind direkt an das USPTO zu senden – spätestens vor dem Datum der Zahlung der Eintragungsgebühr



# International Registrations - 2017



5,041 international registrations were inscribed containing 19,241 designs



3.66% decrease compared to the respective period in 2016 in the number of registrations



9.3% increase compared to the respective period in 2016 in the number of designs

# 2017 – Die meist benannten Klassen in internationalen Registrierungen



**Class 14**

**Recording, communication or information retrieval equipment**

**579 registrations (11.5%)**



**Class 12**

**Means of transport or hoisting**

**451 registrations (9.0%)**



**Class 6**

**Furnishing**

**368 registrations (7.3%)**



**Class 10**

**Clocks and watches and other measuring instruments, checking and signaling instruments**

**363 registrations (7.2%)**



**Class 26**

**Lighting apparatus**

**326 registrations (6.5%)**

# E-Filing: Neuerungen

- In Echtzeit den gegenwärtigen Status der Anmeldung abzurufen;
- Integrierter Gebührenerrechner;
- Sofortige Eingangsbestätigung;
- Auto-save;
- Korrekturen bei Formfehlern/Mängeln online
- Möglichkeit Mitteilungen von der WIPO zur IR Anmeldung zu erhalten und herunterzuladen

# EUIPO, JPO, KIPO, USPTO say YES!

1.1



1.1) Perspective

1.2



1.2) Front

1.3



1.3) Back

1.4



1.4) Left

1.5



1.5) Right

1.6



1.6) Bottom

1.7



1.7) Top

[DM/087 141](#)

# EUIPO, JPO, KIPO, USPTO say **YES!**

1.1

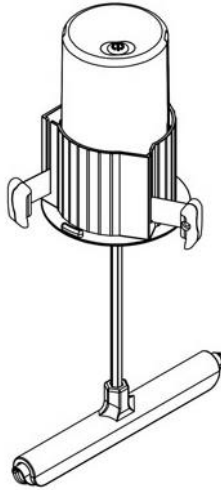

1.2

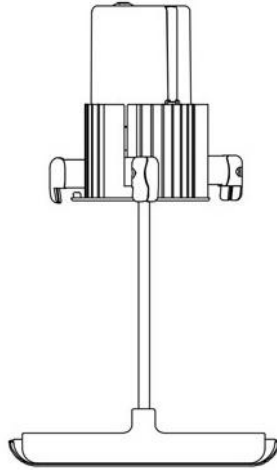

1.3

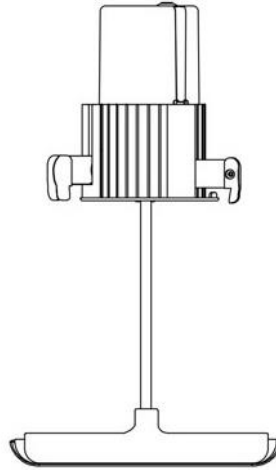

1.4

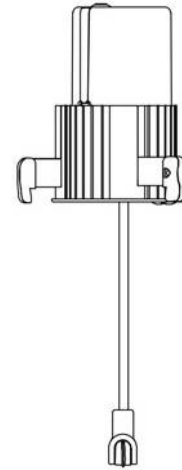

1.5

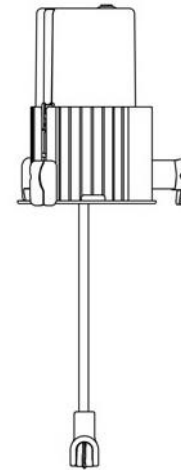

1.6

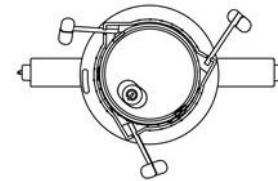

1.7

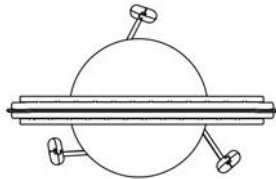

[DM/087 227](#)

# Das Madrider System für die internationale Registrierung von Marken



Yves Closet  
Information Manager, Madrid Goods and Services Database

# Mitglieder

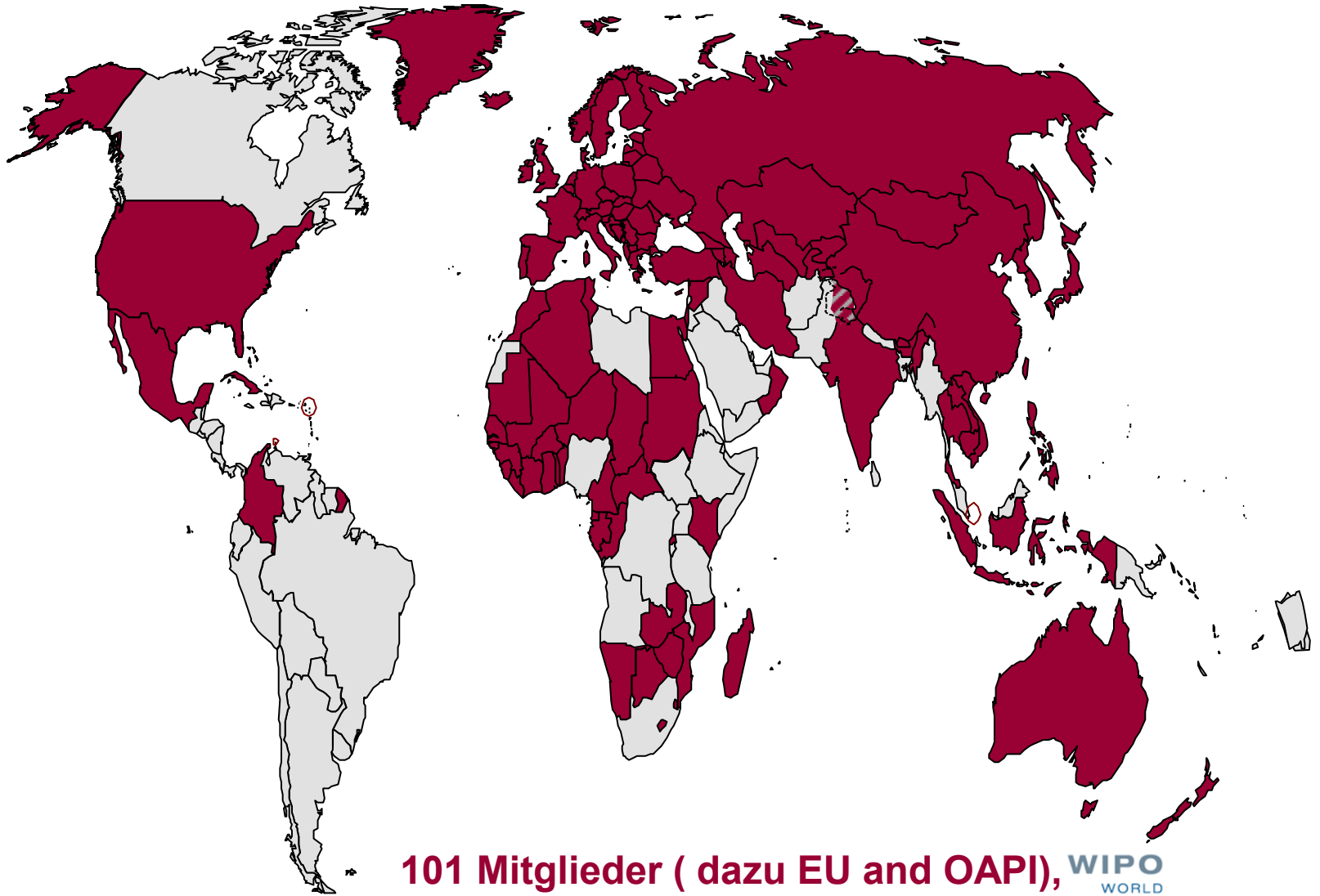

**101 Mitglieder ( dazu EU and OAPI),  
d.h. Schutz in 116 Länder**



\*All are party to the Protocol, the governing treaty, while 55 are also party to the Agreement

# Das Madrider System bietet eine Breite Geografische Abdeckung

- Zur Zeit: 114 Staaten, 98 Mitglieder
- Märkte, die mehr als 80% des Welthandels ausmachen
- Neue Mitglieder:
  - 2013: Indien, Ruanda und Tunesien
  - 2014: OAPI und Zimbabwe
  - 2015: Algerien, Kambodscha, Gambia und Laos
  - 2016: Brunei Darussalam
  - 2017: Thailand, Indonesien
  - 2018: Afghanistan



# Mögliche Beitritte 2017 - 2019

## ■ Afrika

- Malawi
- Mauritius
- Südafrika

## ■ Arabische Staaten

- Jordanien
- Saudi Arabien

## ■ Asien

- Malaysia
- Sri Lanka
- Thailand

## ■ Lateinamerika & Karibik

- Brasilien
- El Salvador
- Trinidad und Tobago

## ■ Nordamerika

- Kanada

# Madrid System: Statistiken 2017

Description	Number
Internationale Anmeldungen	52.550
Internationale Registrierungen	44.726
Erneuerungen	29.546
Aktive internationale Registrierungen	<b>641.687</b>
Aktive Bestimmungen in internationalen Registrierungen	5.688.043
Madrid „Marktanteil“ (Markenanmeldungen von Ausländern, nur Madrid Mitglieder)	63%

# Optionen für den Schutz

- Der **Nationale** Weg: Antragseinreichung beim Markenamt des jeweiligen Landes, in dem der Schutz der Marke beantragt wird.
- Der **Regionale** Weg: Beantragung für den Schutz in Ländern, die Mitglieder eines regionalen Registrierungssystems sind, mit Wirkung im Geltungsbereich aller Mitgliedstaaten (ARIPO, BOIP, EUIPO und OAPI).
- Der **Internationale** Weg: Das Madrider System

<http://www.wipo.int/multimedia/en/madrid/madrid-videos/index.html>

# Der internationale Weg

Der internationale Weg über das Madrider System ist möglicherweise die Option der Wahl, wenn Sie:

- Schutz auf mehreren Märkten anstreben, vor allem, wenn diese sich in verschiedenen Regionen befinden
- die Flexibilität für die Entwicklung ihrer Exportpläne haben möchten
- wenig Budget und/oder Zeit für die Eintragung und Verwaltung Ihrer Marken haben

# Das Madrider System ist praktisch

- Sie haben Zugang zu einem zentralisierten Anmeldungs- und Verwaltungsverfahren
- Sie machen eine Anmeldung in einer Sprache und zahlen einen Gebührensatz für den Schutz in mehreren Märkten
- Sie breiten, im Zuge der Entwicklung ihrer Geschäftsstrategie, den Schutz auf neue Märkte aus

# Das Madrider System ist kosteneffizient

- Sie reichen eine internationale Anmeldung ein, die einem ganzen Bündel an nationalen Anmeldungen entspricht, und sparen dadurch wirksam Zeit und Geld
- Sie sparen Übersetzungskosten.

# Wie das Madrider System funktioniert

Das Verfahren zur internationalen Anmeldung einer Marke



# Phase 1

## Anmeldung durch Ihr nationales oder regionales Markenamt (**Ursprungsbehörde**)

- Um **Anspruch auf Nutzung** des Madrider Systems zu haben, müssen Sie:
  - eine tatsächliche und nicht nur zum Schein bestehende gewerbliche oder Handelsniederlassung in oder
  - Sitz in einem Mitgliedstaat haben oder
  - Staatsangehöriger eines Mitgliedstaats des Madrider Systems sein
- Vor der Einreichung einer internationalen Anmeldung müssen Sie bei Ihrer Ursprungsbehörde eine Eintragung oder eine Anmeldung machen (**Basismarke**)
- Reichen Sie eine **internationale Anmeldung** bei eben diesem Markenamt ein, das sie bestätigt und an die WIPO weiterleitet.



# Phase 2

## Formelle Prüfung durch die WIPO

- WIPO führt eine **Prüfung der Formerfordernisse** Ihrer internationalen Anmeldung durch
- Wenn keine Mängel gefunden werden, wird die Marke im **internationalen Register eingetragen**
- WIPO schickt eine **internationale Eintragungsurkunde** und die Markenämter der **benannten Vertragsparteien werden notifiziert.**
- Der Anwendungsbereich des Schutzes ist in dieser Phase nicht bekannt. Er steht erst fest **nach materieller Prüfung** und Entscheidung der Markenämter

# Phase 3

## Materielle Prüfung durch ein nationales/regionales Amt

- Das Amt entscheidet sich innerhalb von **12 oder 18 Monaten** gemäss der nationalen Gesetzgebung. Die Entscheidung wird von der WIPO eingetragen und notifiziert.
- Eine Verweigerung durch ein bestimmtes Amt hat keinen Einfluss auf die Entscheidungen von anderen Ämtern. Eine Verweigerungsentscheidung kann vor dem betroffenen Amt angefochten werden.
- Wird Ihre Marke von einem Amt akzeptiert, so erteilt dieses Amt eine Schutzbewilligung.
- Die internationale Registrierung ist für **10 Jahre gültig**. Die Erneuerung wird direkt bei der WIPO angefragt.

# Kosten

Die Gebühren sind in Schweizer Franken bei der WIPO zu entrichten

- Grundgebühr\*, die 3 Klassen von Waren/Dienstleistungen umfasst
  - 653 Schweizer Franken - keine Wiedergabe der Marke in Farbe
  - 903 Schweizer Franken - Wiedergabe der Marke in Farbe
- Gebühren für Benennung von Vertragsparteien
  - Standardgebühr - weitere 100 Schweizer Franken pro Benennung einer Vertragspartei und zusätzliche 100 Schweizer Franken pro Klasse im Falle von mehr als 3 Klassen
  - ODER
  - individuelle Gebühren, falls angegeben

\* Anmelder aus den [am wenigsten entwickelten Ländern](#) erhalten eine Ermäßigung der Grundgebühr um 90 %

**Roundtable:  
Use of the Madrid and Hague  
Systems – Challenges and  
Successful Examples**



# Globale Datenbanken und Informationsquellen



Alex Riechel

Industrial Property Information Officer, Referat für  
Innovations- und Technologieunterstützung

# Übersicht

- PATENTSCOPE
- Globale Markendatenbank
- Globale Geschmacksmusterdatenbank
- WIPO Lex

# Übersicht

## ■ PATENTSCOPE

■ Globale Markendatenbank

■ Globale Geschmacksmusterdatenbank

■ WIPO Lex



# PATENTSCOPE in Zahlen

Patentdokumente	> 69 Millionen
Patentsammlungen	56 (29 Volltext)
- National	52
- Regional	3
- International	1

# PATENTSCOPE in Merkmalen

- Erste Quelle für PCT-Patentanmeldungen
- Mehrsprachige Benutzeroberfläche
- Strukturrecherche (Chemie)
- Multilinguale semantische Recherche (CLIR) + Automatische Trunkierung
- Integrierte maschinelle Übersetzung
- Ergebnisanalyse

# PATENTSCOPE: Dokumente (PCT)

Verwandte Dokumente in den Akten des Internationalen Büros			
Datum	Titel	Ansicht	Herunterladen
15.09.2015	Document request from Authorities	PDF (1p.)	PDF (1p.), ZIP(XML + TIFFs)
18.08.2015	(IB/326) Notification of Transmittal of Copies of International Preliminary Report on Patentability Chapter I	PDF (1p.)	PDF (1p.), ZIP(XML + TIFFs)
18.08.2015	(IB/373) English Translation of International Preliminary Report on Patentability Chapter I	PDF (5p.)	PDF (5p.), ZIP(XML + TIFFs)
25.06.2015	(IB/310) Notification Concerning Documents Transmitted	PDF (4p.)	PDF (4p.), ZIP(XML + TIFFs)
09.06.2015	(IB/308) Notice Informing the Applicant of the Communication of the International Application to the Designated Offices	PDF (1p.)	PDF (1p.), ZIP(XML + TIFFs)
09.09.2014	(IB/308) Notice Informing the Applicant of the Communication of the International Application to the Designated Offices	PDF (1p.)	PDF (1p.), ZIP(XML + TIFFs)
21.08.2014	(IB/311) Notification Concerning Availability of Publication of the International Application	PDF (1p.)	PDF (1p.), ZIP(XML + TIFFs)
21.08.2014	Validation Log	PDF (2p.)	PDF (2p.), ZIP(XML + TIFFs)
21.08.2014	(RO/105) Notification of the International Application Number and of the International Filing Date	PDF (1p.)	PDF (1p.), ZIP(XML + TIFFs)
21.08.2014	(IB/301) Notification of receipt of record copy	PDF (1p.)	PDF (1p.), ZIP(XML + TIFFs)
21.08.2014	Power of Attorney	PDF (1p.)	PDF (1p.), ZIP(XML + TIFFs)
21.08.2014	Application Body as Filed	PDF (15p.)	PDF (15p.), ZIP(XML + TIFFs)
21.08.2014	(RO/101) Request form	PDF (3p.)	PDF (3p.), ZIP(XML + TIFFs)
21.08.2014	(ISA/202) Notification of Receipt of Search Copy	PDF (1p.)	PDF (1p.), ZIP(XML + TIFFs)

# PATENTSCOPE: Dokumente

- EPA
- Australien
- China
- Japan
- Kanada
- Korea
- USA

→ Global Dossier

# PATENTSCOPE: Nationale Phase

## 3. (WO2014124564) LIFTING SLING DEVICE

Biblio. Daten (PCT)	Beschreibung	Ansprüche	Nationale Phase	Anmerkungen	Zeichnungen	Dokumente
Verfügbare Informationen über Eintritt in die PCT nationalen Phase. (weitere Informationen)						
Amt	Eintrittsdatum	Nationale Identifikationsnummer	Nationaler Rechtsstatus			
United Arab Emirates	Not_Available					
Australia	06.08.2015	<a href="#">2013378664</a>	Published: 27.08.2015			
Canada	12.05.2015	<a href="#">2891262</a>				
European Patent Office	27.05.2015	<a href="#">2013874983</a>	Published: 02.09.2015			
Japan	10.04.2015	2015557311				
United States of America	17.06.2015	14653132	Published: 03.12.2015			

# PATENTSCOPE: Nationale Phase

## 3. (WO2014124564) LIFTING SLING DEVICE

Biblio. Daten (PCT)	Beschreibung	Ansprüche	Nationale Phase	Anmerkungen	Zeichnungen	Dokumente
Verfügbare Informationen über Eintritt in die PCT nationalen Phase. <a href="#">(weitere Informationen)</a>						
Amt	Eintrittsdatum	Nationale Identifikationsnummer	Nationaler Rechtsstatus			
United Arab Emirates	Not_Available					
Australia	06.08.2015	<a href="#">2013378664</a>	Published: 27.08.2015			
Canada	12.05.2015	<a href="#">2891262</a>				
European Patent Office	27.05.2015	<a href="#">2013874983</a>	Published: 02.09.2015			
Japan	10.04.2015	2015557311				
United States of America	17.06.2015	14653132	Published: 03.12.2015			

# PATENTSCOPE: Nationale Phase

## 3. (WO2014124564) LIFTING SLING DEVICE

Biblio. Daten (PCT)	Beschreibung	Ansprüche	Nationale Phase	Anmerkungen	Zeichnungen	Dokumente
Verfügbare Informationen über Eintritt in die PCT nationalen Phase. <a href="#">(weitere Informationen)</a>						
Amt	Eintrittsdatum	Nationale Identifikationsnummer	Nationaler Rechtsstatus			
United Arab Emirates	Not_Available					
Australia	06.08.2015	<a href="#">2013378664</a>	Published: 27.08.2015			
Canada	12.05.2015	<a href="#">2891262</a>				
European Patent Office	27.05.2015	<a href="#">2013874983</a>	Published: 02.09.2015			
Japan	10.04.2015	2015557311				
United States of America	17.06.2015	14653132	Published: 03.12.2015			

# PATENTSCOPE: Strukturrecherche

Suche nach chemischen Verbindungen [Hilfe]

Struktur-Editor   Struktur konvertieren   Struktur hochladen

Chemical structure shown: CC(=O)Oc1ccc(cc1)C(=O)O

Gerüst suchen:    Amt: Alle Specify ⇌

Suche starten   Zurücksetzen



# PATENTSCOPE: Strukturrecherche

Suche nach chemischen Verbindungen [Hilfe]

Struktur-Editor   Struktur konvertieren   Struktur hochladen

Chemical structure shown: CC(=O)Oc1ccc(cc1)C(=O)O

Suche starten   Zurücksetzen

Gerüst suchen:    Amt: Alle   Specify ⇌

# PATENTSCOPE: CLIR

 **PATENTSCOPE** Mobile | English | Español | Français | 日本語 | 한국어 | Português | Русский | 中文 | العربية

Recherche in nationalen und internationalen Patentsammlungen

WORLD INTELLECTUAL PROPERTY ORGANIZATION

Recherche | Durchsuchen | Übersetzung | Optionen | Aktuelles | Einloggen | Hilfe

Home > IP Services > PATENTSCOPE

Suchbegriff eingeben 

[Hilfe]

**Recherche**

Blutdruckmessung

Sprache: Deutsch

Expansionsmodus: Automatisch

Genauigkeit 0 4 Trefferquote

Recherche starten

# PATENTSCOPE: CLIR



## PATENTSCOPE

Mobile | English | Español | Français | 日本語 | 한국어 | Português | Русский | 中文 | العربية |

Recherche in nationalen und internationalen Patentsammlungen

WORLD INTELLECTUAL PROPERTY ORGANIZATION

Recherche

Durchsuchen

Übersetzung

Optionen

Aktuelles

Einloggen

Hilfe

Home > IP Services > PATENTSCOPE

### Suchbegriff eingeben

#### Suchbegriff 1: Blutdruckmessung

Varianten

Gebiete [MED]

Suchbegriff bei der Expansion in andere Sprachen unübersetzt lassen

Weniger | 0 | 4 | Mehr



Blutdruckmessgerät



Blutdruckmesser



Blutdruckmessvorrichtung



Sphygmomanometer



Blutdruck  
Messgerät



Blutdrucküberwachungsgerät

Varianten hinzufügen

Ausgesuchte Begriffe übersetzen

Zurück

Neu anfangen

# PATENTSCOPE: CLIR

Ergebnisse 1-10 von 7.991 für Recherche:FP:((DE\_AB:("Blutdruckmessung" OR "Blutdruckmessgerät" OR "Blutdruckmessvorrichtung" OR "Sphygmomanometer" OR "Blutdruck Messgerät" OR "Blutdrucküberwachungsgerät") OR DA\_AB:("blodtryksmaaling" OR "blodtryksmåling" OR "blodtryksmler") OR EN\_AB:("blood pressure measurement" OR "measuring blood pressure" OR "sphygmomanometer" OR "blood pressure monitor" OR "measuring the blood pressure" OR "blood pressure manometer" OR "blood pressure meter" OR "blood pressure measurement device" OR "blood pressure gauge" OR "blood pressure measurement apparatus" OR "blood pressure sensor apparatus" OR "blood pressure monitoring apparatus" OR "blood pressure sensor" OR "blood pressure detecting device") OR ES\_AB:("esfigmomanometro" OR "esfigmanometro" OR "esfigmamometro" OR "medición de presión sanguínea" OR "monitor de presión sanguínea" OR "aparatos de la presión arterial" OR "medición de la presión sanguínea" OR "medir la presión sanguínea" OR "tensiometro") OR FR\_AB:("sphygmomanomètre" OR "tensiomètre" OR "sangue" OR "mesure de pression sanguine" OR "mesure de la pression sanguine" OR "mesure de tension artérielle" OR "surveiller la pression sanguine" OR "moniteur de pression sanguine" OR "surveillance de la pression sanguine" OR "mesurer la pression sanguin" OR "mesure de la tension" OR "moniteur de la pression sanguine" OR "mesure de pression artérielle" OR "manomètre de pression artérielle") OR IT\_AB:("sfignonanometro") OR JA\_AB:("血压計" OR "血压測定" OR "血压モニター" OR "血压測定器") OR KO\_AB:("혈압계" OR "혈압 측정" OR "혈압 측정 장치" OR "혈압 측정 장치" OR "혈압 측정용 III의" OR "혈압 측정용") OR NL\_AB:("bloeddrukcontroleapparaat") OR PT\_AB:("medição de pressão sanguínea" OR "esfigmomanómetro" OR "pressão sanguínea" OR "monitor de pressão sanguínea" OR "pressão arterial") OR RU\_AB:("сфигмоманометр" OR "измерения кровяного давления" OR "и устройство измерения кровяного давления" OR "устройство измерения кровяного давления" OR "измерителя артериального давления" OR "монитора кровяного давления" OR "монитор артериального давления" OR "устройство измерения артериального давления" OR "измеритель кровяного давления" OR "и монитор кровяного давления" OR "монитор кровяного давления и" OR "и аппарат артериального давления" OR "аппарат артериального давления" OR "устройство для измерения кровяного давления") OR SV\_AB:("blodtrycksmätare" OR "blodtrycksmätning" OR "blodtrycksmätares mansetttyp" OR "blodtrycksmätares mansett" OR "blodtrycksmätar es mansett" OR "blodtrycksmåttor") OR ZH\_AB:("血压计" OR "血压测量" OR "血压监视器" OR "血压计及" OR "血压监测器" OR "及血压测定" OR "用于血压监测器" OR "血压测量设备及" OR "血压测定" OR "血压量测")) AND ICF:("C12N 1" OR "C12N 15" OR "C12N 7" OR "C12N 9" OR A61 OR B82 OR C12N OR C12P) Ami(Ämter):all Sprache:DE Trunkierung: true



zurück

1

2

3

4

5

6

7

8

9

10

weiter

Page: 1 / 800 [Go >](#)

Recherche verfeinern

FP:((DE\_AB:("Blutdruckmessung" OR "Blutdruckmessgerät" OR "Blutdruckmessvorrichtung" OR "Sphygmomanometer" OR "Blutdruck Messgerät"

[Suchergebnisse abrufen](#)

[RSS](#)



# PATENTSCOPE: CLIR

- Synonyme und Varianten

Deutsch, Chinesisch, Englisch, Französisch, Japanisch, Koreanisch, Portugiesisch, Russisch, Spanisch, u.a.

# PATENTSCOPE: Maschinelle Übersetzung

Künstliche Intelligenz	→	Automatische Domänenerkennung
Patent-basierter Trainingskorpus	→	Hohe Qualität im Technologiebereich
Effiziente Datenverarbeitung	→	Schnelle Übersetzungsergebnisse
Sicherer Datenaustausch mit WIPO	→	Vertraulichkeit von Daten

# PATENTSCOPE: Ergebnisanalyse

Analyse									
Länder		Haupt-IPC		Haupterfinder		Hauptanmelder		Veröff.-Datum	
Name ↕	Nr. ↕	Name ↕	Nr. ↕	Name	Nr. ↕	Name ↕	Nr. ↕	Datum ↕	Nr. ↕
China	2382	A61B	7676	SAWANOI YUKIYA	151	OMRON HEALTHCARE CO LTD	307	2006	420
Japan	1734	A61M	337	SANO YOSHIHIKO	110	TERUMO CORP	234	2007	434
United States	1441	G06F	255	澤野井 幸哉	88	オムロンヘルスケア株式会社	228	2008	367
PCT	725	G01L	145	KISHIMOTO HIROSHI	86	OMRON HEALTHCARE CO., LTD.	205	2009	420
European Patent Office	626	A61N	106			テルモ株式会社	190	2010	513
Republic of Korea	336	A61G	98	TANAKA TAKAHIDE	85	欧姆龙健康医疗事业株式会社	136	2011	546
Germany	265	A61F	74	KOIZUMI HIROSHI	82	Omron Healthcare Co., Ltd.	104	2012	559
Russian Federation	189	A61H	73	SHIMADA JUNICHI	81	NIPPON TELEGR & TELEPH CORP	101	2013	622
Canada	163	G08C	56	MINO SHINJI	80			2014	522
Spain	48	F16K	51	HAYASHIDA SHOICHI	79	NIPPON COLIN CO LTD	96	2015	647
Brazil	30			OZAWA HITOSHI	76	日本コーリン株式会社	86	2016	145
Mexico	24								
Portugal	9								
Germany(DDR data)	7								

# Übersicht

- PATENTSCOPE
- **Globale Markendatenbank**
- Globale Geschmacksmusterdatenbank
- WIPO Lex



# Globale Markendatenbank in Zahlen

Marken	> 34 Millionen
Markensammlungen	35

# Globale Markendatenbank in Merkmale

- Unschärfe Recherche
- Phonetische Recherche
- Bilderrecherche

# Markendatenbank: Unscharfe Recherche

<a href="#">MAKDONALDS</a>	EE TM	Active	1	EE	McDonald's International Property Company, Ltd.	9300126	1993-01-13	VC.28.05	29, 30, 32, 35, 37, 41, 42	МАКДОНАЛДС
<a href="#">MCDONALDS</a>	EG TM	Active	1	EG	ماكدونالدز انترناشيونال بروبرتي كمپاني ليميند شركة مساهمه	EG086445	1993-04-05		32	ماكدونالدز McDonald's
<a href="#">MCDONALDS</a>	BN TM	Active	1	BN	MCDONALD'S CORPORATION	013832	1984-07-13		29	
<a href="#">MCDONALDS</a>	BN TM	Active	1	BN	MCDONALD'S CORPORATION	013831	1984-07-12		30	
<a href="#">MACDONALDS</a>	DK TM	Inactive	1	DK	United Biscuits (UK) Limited	VA197505585	1975-12-29		30	
<a href="#">AUSSIE CHOPSTICKS</a> <a href="#">D.MCDONALD</a>	AU TM	Inactive	1	AU	William John Allardyce	457980	1987-01-05		25	
<a href="#">RONALD MCDONALD</a>	KR TM	Active	1	KR	맥도날드 코포레이션	4019810000000	1981-01-05	VC.02.01		

# Markendatenbank: Unscharfe Recherche

<b>MAKDONALDS</b>	EE TM	Active	1	EE	McDonald's International Property Company, Ltd.	9300126	1993-01-13	VC.28.05	29, 30, 32, 35, 37, 41, 42	МАКДОНАЛДС
MCDONALDS	EG TM	Active	1	EG	ماكدونالدز انترناشيونال بروبرتي كمپاني ليميند شركة مساهمه	EG086445	1993-04-05		32	ماكدونالدز McDonald's
MCDONALDS	BN TM	Active	1	BN	MCDONALD'S CORPORATION	013832	1984-07-13		29	
MCDONALDS	BN TM	Active	1	BN	MCDONALD'S CORPORATION	013831	1984-07-12		30	
<b>MACDONALDS</b>	DK TM	Inactive	1	DK	United Biscuits (UK) Limited	VA197505585	1975-12-29		30	
AUSSIE CHOPSTICKS D.MCDONALD	AU TM	Inactive	1	AU	William John Allardyce	457980	1987-01-05		25	
RONALD <b>MCDONALD</b>	KR TM	Active	1	KR	맥도날드 코포레이션	4019810000000	1981-01-05	VC.02.01		





# Markendatenbank: Phonetische Recherche

THE GOOGLEBEES	US TM	Inactive	3	US	William D Johnson	86646662	2015-05-31	US.02.11, US.27.03	25	
GUNIFY	US TM	Inactive	3	US	gUnify LLC	85866852	2013-03-05		38	
CGS	US TM	Active	3	US	Blue Cross and Blue Shield of South Carolina	85855399	2013-02-20		35, 36	
GOOGOL ME TOO	US TM	Inactive	3	US	Tangible Inc.	85683418	2012-07-21	US.16.03, US.27.03	35	
G+1	US TM	Active	3	US	Google Inc.	85604271	2012-04-20	US.26.11	35	
G+1	US TM	Active	3	US	Google Inc.	85977114	2012-04-20	US.26.11	9, 38, 41, 42	
GOOWALLET	US TM	Active	3	US	Pimentel, Ed	85542938	2012-02-15		9	
GMAIL	US TM	Active	3	US	Google Inc.	85537636	2012-02-08	US.20.03	38	
GOMO	US TM	Active	3	US	Google Inc.	85463479	2011-11-03		35, 42	
IGOOGLEBAY	US TM	Inactive	3	US	Zdonek, John	85419655	2011-09-10		35	
OLD SCHOOGLE	US TM	Inactive	3	US	Stusser, Michael A.	77855321	2009-10-22		16	
GOOGLEABILITY FRANCHISE	US TM	Inactive	3	US	International Reputation Management, LLC	77703178	2009-03-31		35	

# Markendatenbank: Phonetische Recherche

THE GOOGLEBEES	US TM	Inactive	3	US	William D Johnson	86646662	2015-05-31	US.02.11, US.27.03	25	
<b>GUNIFY</b>	US TM	Inactive	3	US	gUnify LLC	85866852	2013-03-05		38	
CGS	US TM	Active	3	US	Blue Cross and Blue Shield of South Carolina	85855399	2013-02-20		35, 36	
<b>GOOGOL ME TOO</b>	US TM	Inactive	3	US	Tangible Inc.	85683418	2012-07-21	US.16.03, US.27.03	35	
G+1	US TM	Active	3	US	Google Inc.	85604271	2012-04-20	US.26.11	35	
G+1	US TM	Active	3	US	Google Inc.	85977114	2012-04-20	US.26.11	9, 38, 41, 42	
GOOWALLET	US TM	Active	3	US	Pimentel, Ed	85542938	2012-02-15		9	
GMAIL	US TM	Active	3	US	Google Inc.	85537636	2012-02-08	US.20.03	38	
GOMO	US TM	Active	3	US	Google Inc.	85463479	2011-11-03		35, 42	
IGOOGLBAY	US TM	Inactive	3	US	Zdonek, John	85419655	2011-09-10		35	
<b>OLD SCHOOGLE</b>	US TM	Inactive	3	US	Stusser, Michael A.	77855321	2009-10-22		16	
GOOGLEABILITY FRANCHISE	US TM	Inactive	3	US	International Reputation Management, LLC	77703178	2009-03-31		35	

# Markendatenbank: Bilderrecherche

No Verbal Elements	KR TM	Active	1	KR 김남희	40199300003866	1993-11-02	VC.26.02		
THE APPLE CAFE	AU TM	Active	1	AU Apple Inc.	704200	1996-03-12		42	 THE APPLE CAFE
QUALITY FOR LIFE	US TM	Active	1	US Otto Bock HealthCare GmbH	79112228	2011-10-31	US.26.01	1, 3, 5, 7, 9, 10, 12, 17, 20, 24, 25, 28, 35, 37, 39, 40, 41, 4...	
No Verbal Elements	DE TM	Active	1	DE Suderow, Ioana	DE30201102611	2011-05-10	VC.05.07, VC.29.01	44, 41, 42	
DOC'S	US TM	Inactive	1	US doc's Guide, Inc.	76335319	2001-11-08	US.05.09	5	

# Übersicht

- PATENTSCOPE
- Globale Markendatenbank
- **Globale Geschmacksmusterdatenbank**
- WIPO Lex



# Geschmacksmusterdatenbank in Zahlen

Geschmacksmuster	> 1,8 Millionen
Geschmacksmuster-sammlungen	7
	Haager Musterabkommen Indonesien Kanada Japan Neuseeland Spanien USA

# Geschmacksmusterdatenbank: Flexible Recherche- und Filtermöglichkeiten

## SEARCH BY

Design Names Numbers Dates Country

Indication of Products

▼ =

Design class

▼ =



Description

▼ =

search 🔍

## FILTER BY

Source Designation Locarno Class Reg. Year \*

CA Designs	<b>167,211</b>	ES Designs	<b>97,240</b>	JP Designs	<b>552,076</b>	NZ Designs	<b>47,788</b>
US Designs	<b>813,103</b>	ID Designs	<b>56,693</b>	WO Designs	<b>95,676</b>		

Display: List ▼

Sort: Value - asc ▼

filter ▼

# Übersicht

- PATENTSCOPE
- Globale Markendatenbank
- Globale Geschmacksmusterdatenbank
- **WIPO Lex**

# WIPO Lex in Zahlen

Dokumente	> 12'800
- Grundgesetze	> 190
- Gesetze	> 3'800
- Verordnungen	> 6'200
- Internationale Abkommen	769 (+Beitritte)
Länder	195
Organisationen	95 (inkl. EU)

# WIPO Lex in Merkmalen

- Strukturierte Recherche
- Volltextrecherche
- Markierte Texte
- Übersetzungen

# WIPO Lex: Dokumente

## China

### Patent Law of the People's Republic of China (as amended up to the Decision of December 27, 2008, regarding the Revision of the Patent Law of the People's Republic of China)

<b>Year of Version:</b>	2008
<b>Date of Last Amendment:</b>	December 27, 2008
<b>Date of Entry into Force:</b>	April 1, 1985
<b>Date of Text (Enacted):</b>	March 12, 1984
<b>Type of Text:</b>	Main IP Laws: enacted by the Legislature
<b>Subject Matter:</b>	Alternative Dispute Resolution (ADR), Enforcement of IP and Related Laws, Genetic Resources, Industrial Designs, IP Regulatory Body, Patents (Inventions), Traditional Knowledge (TK), Utility Models
<b>Notes:</b>	The notification by China to the WTO under Article 63.2 of TRIPS states: The texts of the laws and regulations are submitted in Chinese and English. However, due to time constraints, the English translations must not be regarded as official and are only for reference by WTO members.

# WIPO Lex: Dokumente

## Related Legislation:

### Supersedes

- Patent Law of the People's Republic of China (as amended by the Decision of August 25, 2000, of the Standing Committee on Amending the Patent Law of the People's Republic of China; promulgated by the Presidential Order No. 11 of People's Republic of China) (CN022)
- Patent Law of the People's Republic of China (promulgated by the Presidential Order No. 11 of March 12, 1984; as amended by the Decision of September 4, 1992, of the Standing Committee of the National People's Congress on Amending the Patent Law of People's Republic of China) (CN006)

### Relates to

- Notice of the General Office of the State Intellectual Property Office (SIPO) on Issuing the Guidance for the Construction of the Industrial Intellectual Property Alliance (issued by Order No. 192 of April 24, 2015, of the SIPO) (CN400)
- Measures for the Administration of Patent Agencies (issued by Order No. 70 of April 30, 2015, of the State Intellectual Property Office (SIPO)) (CN403)
- Measures for the Deposit of Biological Materials for the Purposes of Patent Procedures (issued by Order No. 69 of January 16, 2015, of the State Intellectual Property Office (SIPO)) (CN404)

# WIPO Lex: Originaltexte

## ▼ 中华人民共和国专利法

### 第一章 总则

### 第二章 授予专利权的条件

### 第三章 专利的申请

### 第四章 专利申请的审查和批准

### 第五章 专利权的期限、终止和无效

### 第六章 专利实施的强制许可

### 第七章 专利权的保护

### 第八章 附则

## 第一章 总则

第一条 为了保护专利权人的合法权益，鼓励发明创造，推动发明创造的应用，提高创新能力，促进科学技术进步和经济社会发展，制定本法。

第二条 本法所称的发明创造是指发明、实用新型和外观设计。

发明，是指对产品、方法或者其改进所提出的新的技术方案。

实用新型，是指对产品的形状、构造或者其结合所提出的适于实用的新的技术方案。

外观设计，是指对产品的形状、图案或者其结合以及色彩与形状、图案的结合所作出的富有美感并适于工业应用的新设计。

第三条 国务院专利行政部门负责管理全国的专利工作；统一受理和审查专利申请，依法授予专利权。

省、自治区、直辖市人民政府管理专利工作的部门负责本行政区域内的专利管理工作。

第四条 申请专利的发明创造涉及国家安全或者重大利益需要保密的，按照国家有关规定办理。

第五条 对违反法律、社会公德或者妨害公共利益的发明创造，不授予专利权。

对违反法律、行政法规的规定获取或者利用遗传资源，并依赖该遗传资源完成的发明创造，不授予专利权。



# WIPO Lex: Originaltexte

## ▼ 中华人民共和国专利法

### 第一章 总则

### 第二章 授予专利权的条件

### 第三章 专利的申请

### 第四章 专利申请的审查和批准

### 第五章 专利权的期限、终止和无效

### 第六章 专利实施的强制许可

### 第七章 专利权的保护

### 第八章 附则

## 第一章 总则

第一条 为了保护专利权人的合法权益，鼓励发明创造，推动发明创造的应用，提高创新能力，促进科学技术进步和经济社会发展，制定本法。

第二条 本法所称的发明创造是指发明、实用新型和外观设计。

发明，是指对产品、方法或者其改进所提出的新的技术方案。

实用新型，是指对产品的形状、构造或者其结合所提出的适于实用的新的技术方案。

外观设计，是指对产品的形状、图案或者其结合以及色彩与形状、图案的结合所作出的富有美感并适于工业应用的新设计。

第三条 国务院专利行政部门负责管理全国的专利工作；统一受理和审查专利申请，依法授予专利权。

省、自治区、直辖市人民政府管理专利工作的部门负责本行政区域内的专利管理工作。

第四条 申请专利的发明创造涉及国家安全或者重大利益需要保密的，按照国家有关规定办理。

第五条 对违反法律、社会公德或者妨害公共利益的发明创造，不授予专利权。

对违反法律、行政法规的规定获取或者利用遗传资源，并依赖该遗传资源完成的发明创造，不授予专利权。

# WIPO Lex: Übersetzungen

Order of the President of  
the People's Republic of  
China

▼ Patent Law of the People's  
Republic of China

Chapter I General  
Provisions

Chapter II Conditions for  
Granting Patent Rights

Chapter III Patent  
Application

Chapter IV Examination  
and Approval of Patent  
Applications

Chapter V Duration,  
Termination and  
Invalidation of Patent  
Rights

Chapter VI Compulsory  
License for Exploitation  
of a Patent

Chapter VII Protection of  
Patent Rights

Chapter VIII  
Supplementary  
Provisions

## Chapter I General Provisions

Article 1 This Law is enacted for the purpose of protecting the lawful rights and interests of patentees, encouraging invention-creation, promoting the application of invention-creation, enhancing innovation capability, promoting the advancement of science and technology and the economic and social development.

Article 2 For the purposes of this Law, invention-creations mean inventions, utility models and designs.

Inventions mean new technical solutions proposed for a product, a process or the improvement thereof.

Utility models mean new technical solutions proposed for the shape and structure of a product, or the combination thereof, which are fit for practical use.

Designs mean, with respect to a product, new designs of the shape, pattern, or the combination thereof, or the combination of the color with shape and pattern, which are rich in an aesthetic appeal and are fit for industrial application.

Article 3 The Patent Administration Department under the State Council shall be responsible for the administration of patent-related work nationwide. It shall accept and examine patent applications in a uniform way and grant patent rights in accordance with law.

The departments in charge of patent-related work of the people's governments of provinces, autonomous regions and municipalities directly under the Central Government shall be responsible for patent administration within their respective administrative areas.

# Übersicht

- PATENTSCOPE
  - Globale Markendatenbank
  - Globale Geschmacksmusterdatenbank
  - WIPO Lex
- Zugang**

# Datenbanken: Zugang

The image shows the top portion of the WIPO website. At the top right, there are navigation links: Media, Meetings, Contact Us, My Account, and English. Below this is the WIPO logo and the text "WORLD INTELLECTUAL PROPERTY ORGANIZATION". A secondary navigation bar contains links for IP Services, Policy, Cooperation, Knowledge, About IP, and About WIPO. To the right of these links is a search bar labeled "Search WIPO" with a magnifying glass icon. Below the navigation is a large banner with a colorful, abstract background. The banner features a white silhouette of a woman's profile on the left. The text "Powering change: Women in innovation and creativity" is written in large, bold, white letters across the center. At the bottom of the banner, it says "World Intellectual Property Day 2018 – April 26".

Media | Meetings | Contact Us | My Account | English

**WIPO**  
WORLD INTELLECTUAL PROPERTY ORGANIZATION

IP Services | Policy | Cooperation | Knowledge | About IP | About WIPO

Search WIPO

**Powering change:  
Women in  
innovation  
and creativity**

World Intellectual Property Day 2018 – April 26

<http://www.wipo.int>

# Datenbanken: Zugang

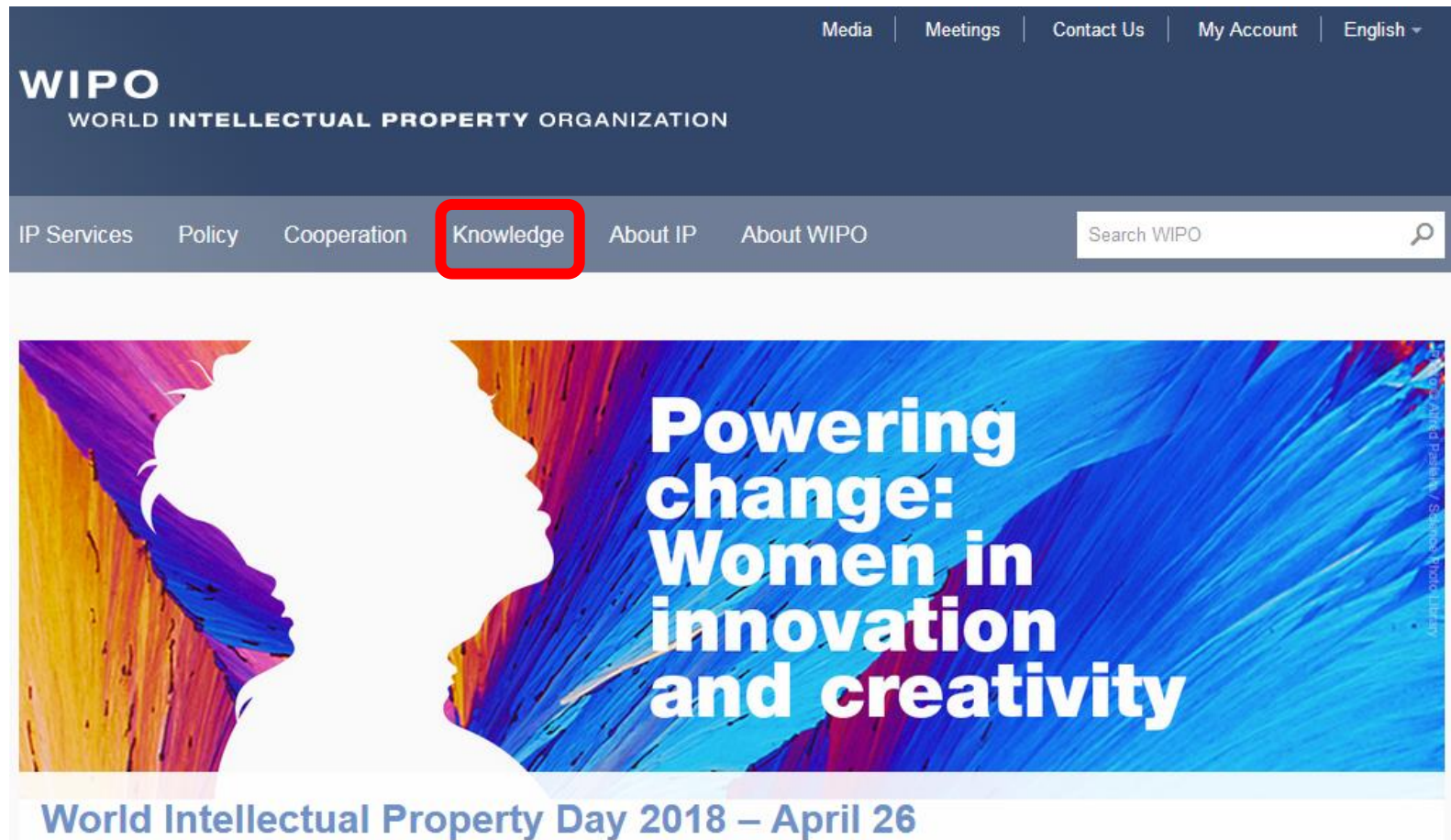

The image shows the top portion of the WIPO website. At the top right, there are links for 'Media', 'Meetings', 'Contact Us', 'My Account', and 'English'. Below this is the WIPO logo and the text 'WORLD INTELLECTUAL PROPERTY ORGANIZATION'. A navigation bar contains links for 'IP Services', 'Policy', 'Cooperation', 'Knowledge' (highlighted with a red box), 'About IP', and 'About WIPO'. To the right of this bar is a search box labeled 'Search WIPO'. Below the navigation bar is a large banner with a colorful background of brushstrokes. On the left, there is a white silhouette of a woman's head in profile. The text on the banner reads 'Powering change: Women in innovation and creativity'. At the bottom of the banner, it says 'World Intellectual Property Day 2018 – April 26'. On the right side of the banner, there is vertical text: 'Photo: Africa Pressnet / Science Photo Library'.

Media | Meetings | Contact Us | My Account | English

**WIPO**  
WORLD INTELLECTUAL PROPERTY ORGANIZATION

IP Services | Policy | Cooperation | **Knowledge** | About IP | About WIPO

Search WIPO

**Powering change:  
Women in  
innovation  
and creativity**

World Intellectual Property Day 2018 – April 26

Photo: Africa Pressnet / Science Photo Library



# Datenbanken: Zugang

The screenshot displays the WIPO website's navigation and content structure. At the top right, there are links for Media, Meetings, Contact Us, My Account, and English. The main header features the WIPO logo and the full name of the organization. Below this is a secondary navigation bar with links for IP Services, Policy, Cooperation, Knowledge (which is highlighted), About IP, and About WIPO. A search bar is located on the right side of this bar. The 'Knowledge' dropdown menu is open, showing three main categories: IP Databases, Legal Resources, and Information Resources. Each category lists several specific resources. Below the menu is a banner for World Intellectual Property Day 2018, featuring a colorful abstract background and the text 'and creativity'.

Media | Meetings | Contact Us | My Account | English ▾

**WIPO**  
WORLD INTELLECTUAL PROPERTY ORGANIZATION

IP Services | Policy | Cooperation | Knowledge | About IP | About WIPO

Search WIPO 🔍

- IP Databases
  - PATENTSCOPE
  - Global Brand Database
  - Madrid Monitor
  - Global Design Database
  - Hague Express
  - Article 6ter
- Legal Resources
  - IP Laws and Treaties (WIPO Lex)
  - WIPO Administered Treaties
- Information Resources
  - Documents
  - Statistics
  - Publications
  - Country Profiles
  - Case Studies
  - Library
- Technical Resources
  - International Classifications
  - Standards (WIPO Handbook)
  - Terminology (WIPO Pearl)

**and creativity**

World Intellectual Property Day 2018 – April 26

# Datenbanken: Zugang

The image shows a screenshot of the WIPO website's navigation menu. The top navigation bar includes links for Media, Meetings, Contact Us, My Account, and English. Below this, the main navigation bar features links for IP Services, Policy, Cooperation, Knowledge (which is underlined), About IP, and About WIPO. A search bar labeled 'Search WIPO' is located on the right side of the main navigation bar. The 'Knowledge' dropdown menu is open, showing three main categories: IP Databases, Legal Resources, and Information Resources. The 'IP Databases' category is highlighted with a red rounded rectangle and includes the following sub-items: PATENTSCOPE, Global Brand Database, Madrid Monitor, Global Design Database, Hague Express, and Article 6ter. The 'Legal Resources' category includes IP Laws and Treaties (WIPO Lex), WIPO Administered Treaties, and Technical Resources. The 'Information Resources' category includes Documents, Statistics, Publications, Country Profiles, Case Studies, and Library. Below the navigation menu, there is a banner with the text 'and creativity' and 'World Intellectual Property Day 2018 – April 26'.

Media | Meetings | Contact Us | My Account | English ▾

**WIPO**  
WORLD INTELLECTUAL PROPERTY ORGANIZATION

IP Services | Policy | Cooperation | Knowledge | About IP | About WIPO

Search WIPO 🔍

**IP Databases**

- PATENTSCOPE
- Global Brand Database
- Madrid Monitor
- Global Design Database
- Hague Express
- Article 6ter

**Legal Resources**

- IP Laws and Treaties (WIPO Lex)
- WIPO Administered Treaties
- Technical Resources
- International Classifications
- Standards (WIPO Handbook)
- Terminology (WIPO Pearl)

**Information Resources**

- Documents
- Statistics
- Publications
- Country Profiles
- Case Studies
- Library

**and creativity**

World Intellectual Property Day 2018 – April 26

# Datenbanken: Zugang

The image shows a screenshot of the WIPO website's navigation menu. The top navigation bar includes links for Media, Meetings, Contact Us, My Account, and English. Below this, the main navigation bar features links for IP Services, Policy, Cooperation, Knowledge, About IP, and About WIPO. A search bar is located on the right side of the main navigation bar. The 'Knowledge' menu is expanded, showing three columns of links. The 'Legal Resources' link is highlighted with a red box. Below the 'Legal Resources' link, there are sub-links for IP Laws and Treaties (WIPO Lex) and WIPO Administered Treaties. The 'Information Resources' column includes links for Documents, Statistics, Publications, Country Profiles, Case Studies, and Library. The 'Technical Resources' column includes links for International Classifications, Standards (WIPO Handbook), and Terminology (WIPO Pearl). At the bottom of the page, there is a banner for 'World Intellectual Property Day 2018 – April 26' with the text 'and creativity' overlaid on a colorful background.

WIPO  
WORLD INTELLECTUAL PROPERTY ORGANIZATION

Media | Meetings | Contact Us | My Account | English ▾

IP Services | Policy | Cooperation | Knowledge | About IP | About WIPO

Search WIPO 🔍

IP Databases  
PATENTSCOPE  
Global Brand Database  
Madrid Monitor  
Global Design Database  
Hague Express  
Article 6ter

**Legal Resources**  
IP Laws and Treaties (WIPO Lex)  
WIPO Administered Treaties

Information Resources  
Documents  
Statistics  
Publications  
Country Profiles  
Case Studies  
Library

Technical Resources  
International Classifications  
Standards (WIPO Handbook)  
Terminology (WIPO Pearl)

and creativity

World Intellectual Property Day 2018 – April 26



# Datenbanken: Zugang

The image shows a screenshot of the WIPO website. At the top right, there are links for Media, Meetings, Contact Us, My Account, and English. The WIPO logo and full name are on the left. Below the logo is a navigation bar with links for IP Services, Policy, Cooperation, Knowledge (highlighted), About IP, and About WIPO. A search bar labeled 'Search WIPO' is on the right. The main content area is divided into three columns: IP Databases (PATENTSCOPE, Global Brand Database, Madrid Monitor, Global Design Database, Hague Express, Article 6ter), Legal Resources (IP Laws and Treaties (WIPO Lex), IP Administrative Treaties), and Information Resources (Documents, Statistics, Publications, Country Profiles, Case Studies, Library). A technical resources section is also present with International Classifications, Standards (WIPO Handbook), and Terminology (WIPO Pearl). A large red text overlay 'Kostenlos!' is centered over the middle of the page. Below the resources is a banner with the text 'and creativity' and 'World Intellectual Property Day 2018 – April 26'.

Media | Meetings | Contact Us | My Account | English ▾

**WIPO**  
WORLD INTELLECTUAL PROPERTY ORGANIZATION

IP Services | Policy | Cooperation | Knowledge | About IP | About WIPO

Search WIPO 🔍

**IP Databases**  
PATENTSCOPE  
Global Brand Database  
Madrid Monitor  
Global Design Database  
Hague Express  
Article 6ter

**Legal Resources**  
IP Laws and Treaties (WIPO Lex)  
IP Administrative Treaties

**Information Resources**  
Documents  
Statistics  
Publications  
Country Profiles  
Case Studies  
Library

**Technical Resources**  
International Classifications  
Standards (WIPO Handbook)  
Terminology (WIPO Pearl)

**and creativity**

World Intellectual Property Day 2018 – April 26

[tisc@wipo.int](mailto:tisc@wipo.int)



# WIPO Alternative Streitbeilegungsverfahren (ADR)



Heike Wollgast

Senior Legal Officer, WIPO Schiedsgericht und  
Vermittlungszentrum

# WIPO Schiedsgerichts- und Mediationszentrum

- Zeit- und kostengünstige Verfahrensoptionen für IP/Technologiestreitigkeiten zwischen privaten Parteien
- Büros in Genf und Singapur
- International
- Spezialisiert: IP/Technologie
- Not-for-profit
- Mediation, Schiedsgerichtsverfahren, Gutachterverfahren

# WIPO Schieds- und Mediationszentrum - Fallbetreuung

- Zeit- und kosteneffiziente Verfahren
- Durchsetzbares Qualitätsresultat für die Parteien
- Unterstützung bei:
  - Vertragsklauseln, Verfahrenseinleitung und Durchführung
  - Auswahl und Bestellung von Mediator/ Schiedsrichter(n)/Experten
    - Datenbank mit 1500 Schiedsrichtern, Mediatoren, Experten aus über 80 Ländern
  - Finanzmanagement
  - Verfahrensfragen Mediator/Schiedsrichter/Parteien
  - Treffen / Anhörungen

# WIPO ADR Optionen

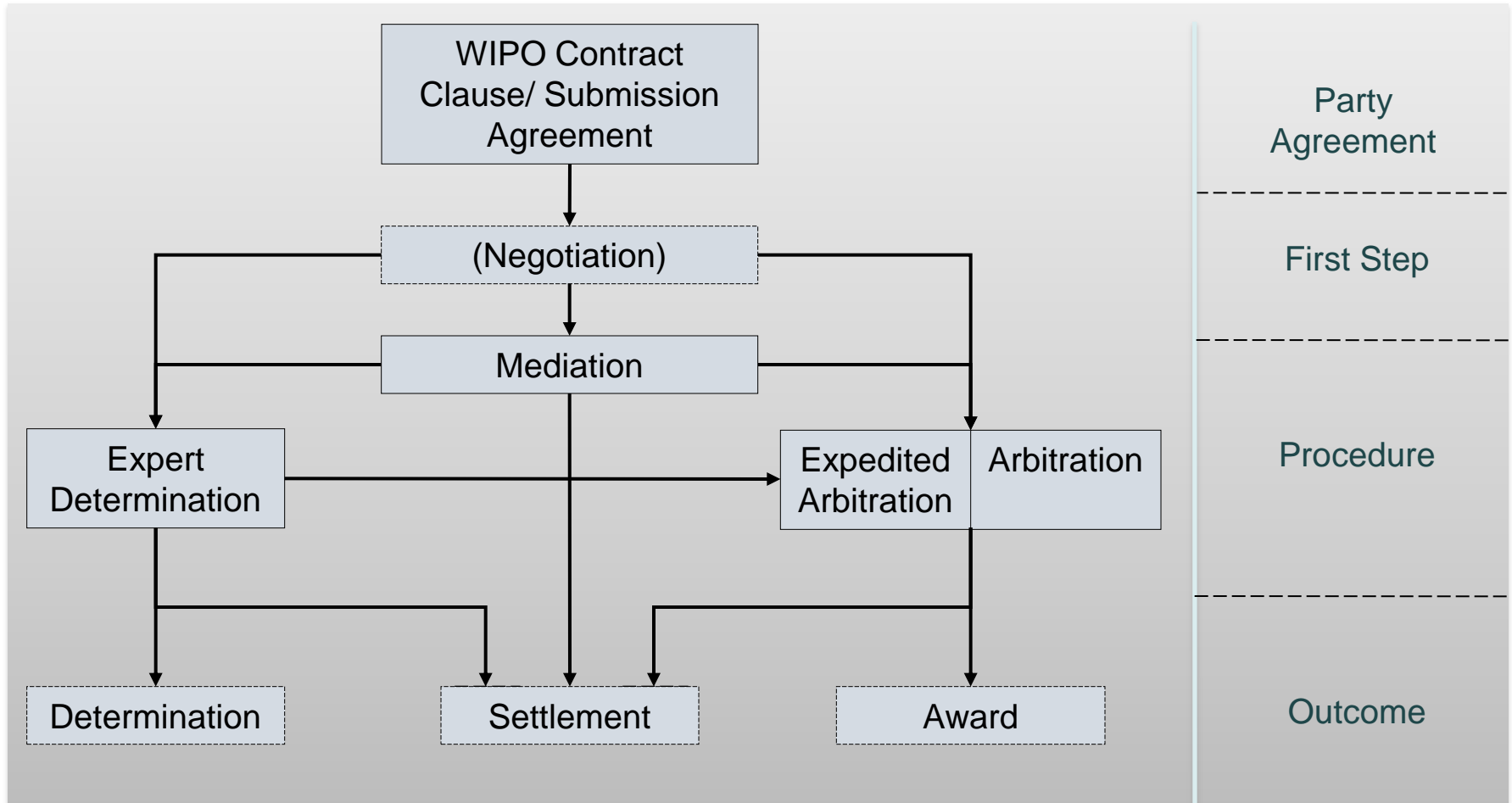

# Alternative Streitbeilegung

- Mediation: Nicht bindendes neutrales Verfahren, in dem ein unabhängiger Dritter (Mediator) den Parteien hilft, ihre Streitigkeit einvernehmlich zu lösen. Keine Entscheidungsbefugnis.
- Schiedsgerichtsverfahren: Neutrales Verfahren, in dem ein unabhängiger Dritter (Schiedsrichter) einen für die Parteien bindenden und rechtskräftigen Schiedsspruch erlässt.
- Gutachterverfahren: Neutrales Verfahren, in dem eine spezifische Frage (oft technischer Natur) einem unabhängigen Sachverständigen unterbreitet wird, der ein für die Parteien bindendes/nicht bindendes Gutachten erlässt.



# Typische Beweggründe für IP ADR

- International – Parteien, Rechte, Forum Neutralität, Konsolidierung in einem Verfahren
  - 90% der WIPO Verfahren sind international
- Expertise – Recht, Technische Fragen, Kenntnis des Industriesektors
- Vertraulichkeit – Reputation, Know-how
- Effizienz – Kosten, Zeit, flexible Verfahrensgestaltung, internationale Durchsetzbarkeit
- Parteibeziehungen – Geschäftsbeziehungen bewahren

# WIPO ADR Verfahren - Streitgegenstand

**Trademarks**  
Coexistence  
Infringements  
Licenses  
Oppositions  
Revocations

**Copyright**  
Art  
Broadcasting  
Entertainment  
Film and Media  
Infringements  
TV Formats

**ICT**  
Mobile Apps  
Outsourcing  
Systems Integration  
Software Development  
Software Licensing  
Telecommunications

**Patents**  
Cross-licensing  
Infringements  
Licenses  
Ownership  
Patent Pools  
R&D / Tech Transfer  
Royalty Payment

**Commercial**  
Distribution  
Energy  
Franchising  
Marketing  
Sports

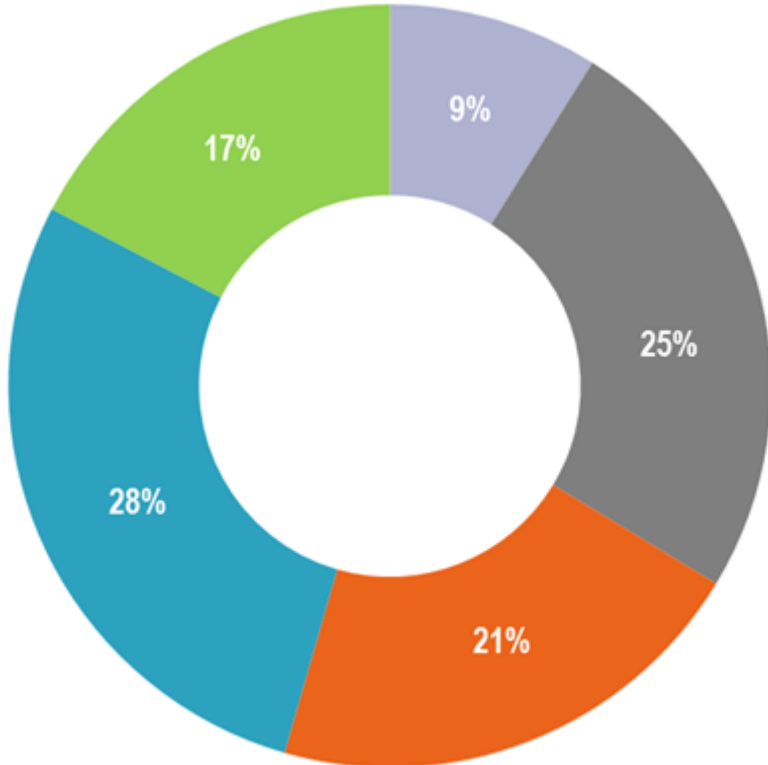

# WIPO ADR Verfahren

- Typische Streitigkeiten:
  - Vertraglich: Patentlizenzen, Software/IT, R&D und Technologietransfer, Patent Pools, Franchising, Joint Ventures, Verwertungsgesellschaften, Markenlizenzen, Streitbeilegungsvereinbarungen
  - Ausservertraglich: IP Verletzungen
- National und international
- Verfahrensort: Parteivereinbarung
- Verfahrenssprachen: Parteivereinbarung (z.B. Chinesisch, Deutsch, Englisch, Französisch, Italienisch, Koreanisch, Portugiesisch und Spanisch)
- Streitwerte: USD 50,000 bis 1,000,000,000

# WIPO ADR Verfahren - Parteien

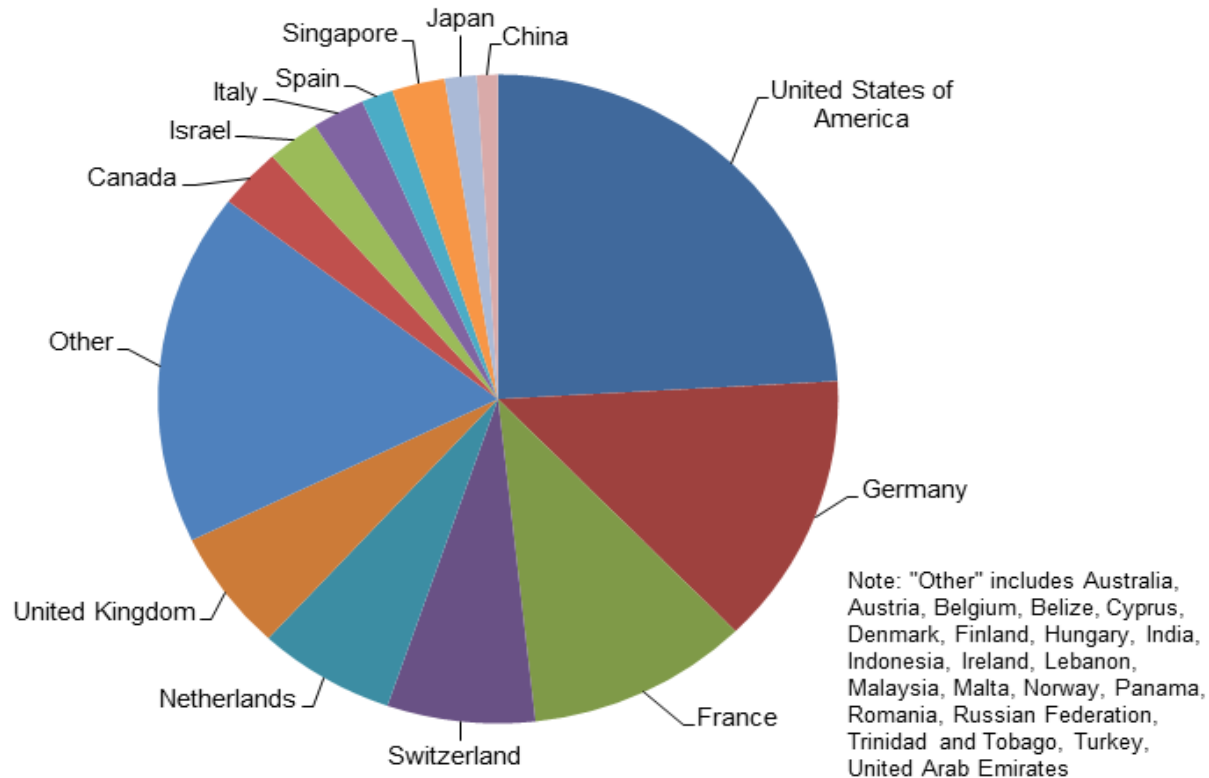

# Kosten WIPO ADR Verfahren

## ■ WIPO Mediation

Streitwert	Verwaltungsgebühr	Honorar des Mediators(*)	
Bis 250,000 US Dollar	250 US Dollar	2,500 US Dollar(*)	
Über 250,000 US Dollar	0.10% des Streitwerts des Mediationsverfahrens, jedoch nicht mehr als 10,000 US Dollar	300-600 US Dollar pro Stunde (**)	1,500-3,500 US Dollar pro Tag (**)

<http://www.wipo.int/amc/de/arbitration/fees/index.html>

# Kosten – Reduzierung für Nutzer der PCT/Madrid/Hague Systeme

The screenshot shows a web browser window displaying the WIPO website. The page title is "WIPO Arbitration / Expedited Arbitration – Reduced Schedule of Fees and Costs for PCT Users, Holders After Publication Under the Hague System, the Madrid System, or WIPO Green Technology Providers or Seekers". The page content includes a navigation menu with "Home", "IP Services", "Alternative Dispute Resolution", and "Arbitration". Below the navigation, there is a section titled "WIPO Arbitration / Expedited Arbitration – Reduced Schedule of Fees and Costs for PCT Users, Holders After Publication Under the Hague System, the Madrid System, or WIPO Green Technology Providers or Seekers". The text explains that the Center believes arbitration should be cost effective and that fees are appropriate in light of the circumstances of the dispute. It also states that WIPO Expedited Arbitration provides for fixed arbitration costs when the amount in dispute is up to US\$ 10 million. A table compares the costs of Expedited Arbitration and Arbitration for different types of fees and amounts in dispute.

Type of Fee	Amount in Dispute	Expedited Arbitration	Arbitration
Registration Fee	Any Amount	\$750	\$1,500
Administration Fee	Up to \$2.5M	\$750	\$1,500
	Over \$2.5M and up to \$10M	\$3,750	\$7,500
	Over \$10M	\$3,750	\$7,500

# Einvernehmliche Streitbeilegung in WIPO Verfahren

## Mediation

■ Settlement ■ Non-Settlement

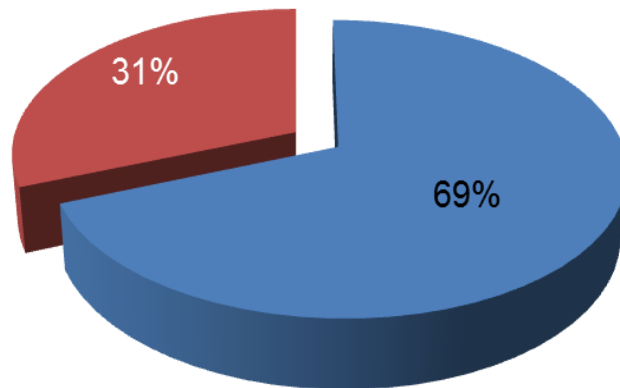

## Arbitration

■ Settlement ■ Non-Settlement (Arbitral Award)

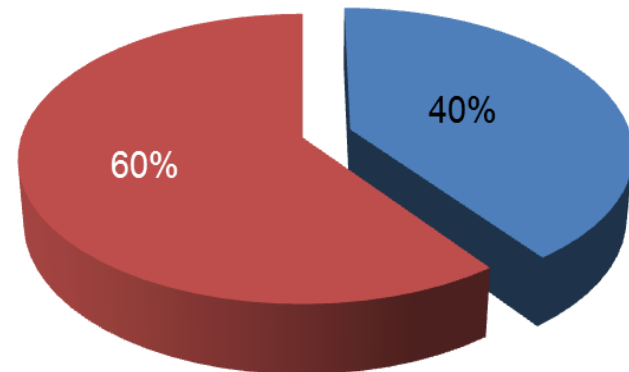

# Rechtsgrundlage ADR

- Parteivereinbarung
  - Streitbeilegungsklauseln
  - Unterwerfungsvereinbarungen, auch in laufenden Gerichtsverfahren
  - Einseitiger Mediationsantrag (Artikel 4 WIPO Mediationsverfahren)



# WIPO Vertragsklauseln

*Mediation mit - für den Fall mangelnder Streitbeilegung - nachfolgendem Schiedsgerichtsverfahren*

- **Mediation vor Schiedsgerichtsverfahren,**

- Ablauf einer festgesetzten Frist
- Beendigung der Mediation

- **Kombination von Verfahrensvorteilen**

- Schiedsgerichtsverfahren gut vorbereitet

„Alle Streitigkeiten, die sich aufgrund dieses Vertrags oder späterer Änderungen dieses Vertrags ergeben oder sich auf diesen beziehen, einschliesslich (ohne Einschränkung hierauf) dessen Entstehung, Gültigkeit, bindende Wirkung, Auslegung, Durchführung, Verletzung oder Beendigung, Durchführung, Verletzung oder Beendigung, sowie ausservertragliche Ansprüche sind gemäss den Regeln für das Mediationsverfahren der WIPO dem Mediationsverfahren zu unterwerfen. Der **Ort des Mediationsverfahrens** soll .... sein. In dem Mediationsverfahren soll die .... **Sprache** verwendet werden.“

„Falls und insoweit als solche Streitigkeiten nicht innerhalb von [60] [90] Tagen seit Beginn des Mediationsverfahrens aufgrund des Mediationsverfahrens beigelegt werden, sind sie nach Einreichung eines Schiedsantrags einer Partei gemäss den Regeln für das Schiedsgerichtsverfahren der WIPO dem Schiedsgerichtsverfahren zu unterwerfen und endgültig im Schiedsgerichtsverfahren zu entscheiden. Alternativ soll, wenn vor Ablauf der genannten Frist von [60] [90] Tagen eine Partei versäumt, sich an dem Mediationsverfahren zu beteiligen oder nicht mehr an dem Mediationsverfahren teilnimmt, die Streitigkeit nach Einreichung eines Schiedsantrags durch die andere Partei gemäss den Regeln für das Schiedsgerichtsverfahren der WIPO dem Schiedsgerichtsverfahren unterworfen und endgültig im Schiedsgerichtsverfahren entschieden werden. Das Schiedsgericht soll aus [**drei Schiedsrichtern**] [**einem Einzelschiedsrichter**] bestehen. Der **Ort des Schiedsgerichtsverfahrens** soll .... sein. In dem Schiedsgerichtsverfahren soll die .... **Sprache** verwendet werden. Die Streitigkeit soll unter **Anwendung des Rechts von** .... entschieden werden.“

# Einseitiger Mediationsantrag



## ■ Art. 4 WIPO Mediationsregeln

### Request for WIPO Mediation

(Article 4 of the WIPO Mediation Rules)

*Note: The requesting party shall complete sections 1 and 2(a). The other party shall complete section 2(b).*

#### 1. Parties

Please provide the following contact information:

Requesting Party	Other Party
Name: Country of domicile: Tel: E-mail: Address:	Name: Country of domicile: Tel: E-mail: Address:
Represented by: Tel: E-mail: Address:	Represented by: Tel: E-mail: Address:

#### 2. Dispute

Please provide a brief description of the dispute:

a) The requesting party agrees to submit the above-described dispute to mediation in accordance with the WIPO Mediation Rules.

Please sign this form and submit it to [arbiter.mail@wipo.int](mailto:arbiter.mail@wipo.int) and to the other party.

Place and Date: \_\_\_\_\_

Signature: \_\_\_\_\_

b) The other party agrees to submit the above-described dispute to mediation in accordance with the WIPO Mediation Rules.

Please sign this form and submit it to [arbiter.mail@wipo.int](mailto:arbiter.mail@wipo.int) and to the requesting party.

Place and Date: \_\_\_\_\_

Signature: \_\_\_\_\_

# WIPO ADR für bestimmte Streitigkeiten

- Angepasste Klauseln, Verfahrensregeln, Kostenregeln
- Spezielle Listen mit Mediatoren, Schiedsrichtern und Experten
- Beispiele:
  - Forschungs- und Entwicklungskooperationen:  
BMW i Mustervereinbarungen für FuE-Kooperationen  
DESCA 2020 Model Consortium Agreement  
<http://www.desca-2020.eu>
  - Standardessentielle Patente («FRAND Streitigkeiten»): WIPO Mustervereinbarungen und FRAND Guidance  
<http://www.wipo.int/export/sites/www/amc/en/docs/wipofrandadrguidance.pdf>

# WIPO Mediation im IT Bereich (I)

- Parteien: Unternehmen Deutschland / Norwegen
- Lizenzvertrag zu Software und zusätzlichen Leistungen
- Streitbeilegungsklausel: WIPO Mediation gefolgt von WIPO Schiedsverfahren, Sprache Englisch, Ort Hamburg, anwendbares Recht Deutsch
- Streitigkeit über Wirksamkeit und Beendigung des Vertrages, sowie Vertragserfüllung
- Antrag auf Schiedsverfahren; Konsultation mit Partei
- Antrag auf Mediationsverfahren

# WIPO Mediation im IT Bereich (II)

- Ernennung des Mediators: WIPO Listenverfahren
- Von Parteien gewünschte Qualifikationen:  
Kenntnisse im deutschen Recht, insbesondere IT Recht und Erfahrung im IT Business
- Parteien wählen von WIPO Liste deutschen Rechtsanwalt, spezialisiert im IT Recht und mit Erfahrung in Mediation
- Eintägiges Treffen in München (einvernehmliche Abweichung von Streitbeilegungsklausel)
- Vergleich; Streitbeilegung innerhalb von knapp 4 Monaten nach Beginn der Mediation

# WIPO Patent-Schiedsgerichtsverfahren (I)

- Parteien aus USA / Asien: US und Europäische Patente für Medizinprodukte
- Streitbeilegungsvereinbarung vorheriger Gerichtsverfahren in USA und Europa
- WIPO Klausel Schiedsgerichtsverfahren:
  - Schiedsgericht: Einzelschiedsrichter mit Zuständigkeit für US Patente und Einzelschiedsrichter mit Zuständigkeit für europäische Patente
  - Berufungsschiedsgerichtsverfahren: 3 Schiedsrichter

# WIPO Patent-Schiedsgerichtsverfahren (II)

- Ort: New York, anwendbares Recht: New York
- Rechtsbeistände der Parteien vereinbaren:
  - Benutzung von WIPO ECAF
  - Detaillierter Zeitplan für Verfahren
  - Umfang von “discovery”
  - Geheimhaltungsvereinbarung (Art. 52)
  - “Preliminary claim construction” der US und europäischen Patente
- Schiedssprüche 18 Monate nach Bestellung der Schiedsrichter
- Verzicht auf Berufung

# Weitere Informationen

- WIPO Center Homepage:  
<http://www.wipo.int/amc/en/>
- WIPO Center Veranstaltungen:  
<http://www.wipo.int/amc/en/events/>
- WIPO Modellklauseln:  
<http://www.wipo.int/amc/en/clauses/>
- Kontakt:  
[arbiter.mail@wipo.int](mailto:arbiter.mail@wipo.int)

