

International and Regional IPR Mechanism for Improving the Access to the Global Market

Sandrine Pitaccolo Bartolomei
Richemont

World
Intellectual
Property
Organization



- 
- I. Le Groupe Richemont
 - II. Instruments internationaux et régionaux facilitant l'accès au marché global
 - III. De la bonne utilisation de ces instruments
 - IV. Conclusion



I. Le Groupe Richemont

- 16,000 employés
- 1,376 boutiques (dont 774 internes)
- 17 marques de luxe
- Produits :
horlogerie, bijoux, instruments d'écriture,
maroquinerie, briquets, mode et accessoires
de mode (lunettes, porte-clés, ...)

Le Groupe Richemont

Year of foundation	Maisons	City/Town of origin	Website address
1755	Vacheron Constantin	Geneva	www.vacheron-constantin.com
1814	Purdey	London	www.purdey.com
1830	Baume & Mercier	Geneva	www.baume-et-mercier.com
1833	Jaeger-LeCoultre	Le Sentier	www.jaegerlecoultre.com
1845	Lange & Söhne	Glashütte	www.alange-soehne.com
1847	Cartier	Paris	www.cartier.com
1860	Officine Panerai	Florence	www.panerai.com
1868	IWC	Schaffhausen	www.iwc.ch
1874	Piaget	Geneva	www.piaget.com
1876	Lancel	Paris	www.lancel.com
1893	Alfred Dunhill	London	www.dunhill.com
1906	Van Cleef & Arpels	Paris	www.vancleef-arpels.com
1906	Montblanc	Hamburg	www.montblanc.com
1952	Chloé	Paris	www.chloe.com
1983	Alaïa	Paris	-
1994	Shanghai Tang	Hong Kong	www.shanghaitang.com
1995	Roger Dubuis	Geneva	www.rogerdubuis.com



II. Instruments internationaux et régionaux facilitant l'accès au marché global

- Les marques
 - Les modèles
- 



Instrumentes internationaux et régionaux facilitant l'accès au marché global

- Les marques
- 



Instruments internationaux et régionaux permettant l'accès au marché global – Les marques

Avantages des systèmes de Madrid et communautaire versus les dépôts nationaux :

- Coûts
- Procédures de dépôt
- Procédures subséquentes
- Monnaie unique
- Choix des langues
- Ancienneté / substitution de droits nationaux antérieurs
- Rapidité
- Sécurité
- Prestige



Instruments internationaux et régionaux permettant l'accès au marché global – Les marques

Comparaison entre le système de Madrid et le système communautaire :

- Qui peut déposer
- Où
- Coûts
- Procédures de dépôt
- Procédures subséquentes
- Choix des langues
- Ancienneté / substitution de droits nationaux antérieurs
- Rapidité
- Un ou plusieurs droits
- Usage
- *Opting back*
- Marque de base



II. Instruments internationaux et régionaux facilitant l'accès au marché global

- Les modèles
- 



Instruments internationaux et régionaux permettant l'accès au marché global – Les modèles

Avantages du système de La Haye :

- 1) procédures / formalités de dépôt / vie du modèle
- 2) coûts
- 3) couverture géographique



Instrumentes internationaux et régionaux permettant l'accès au marché global – Les modèles

Parties à l'Arrangement de La Haye

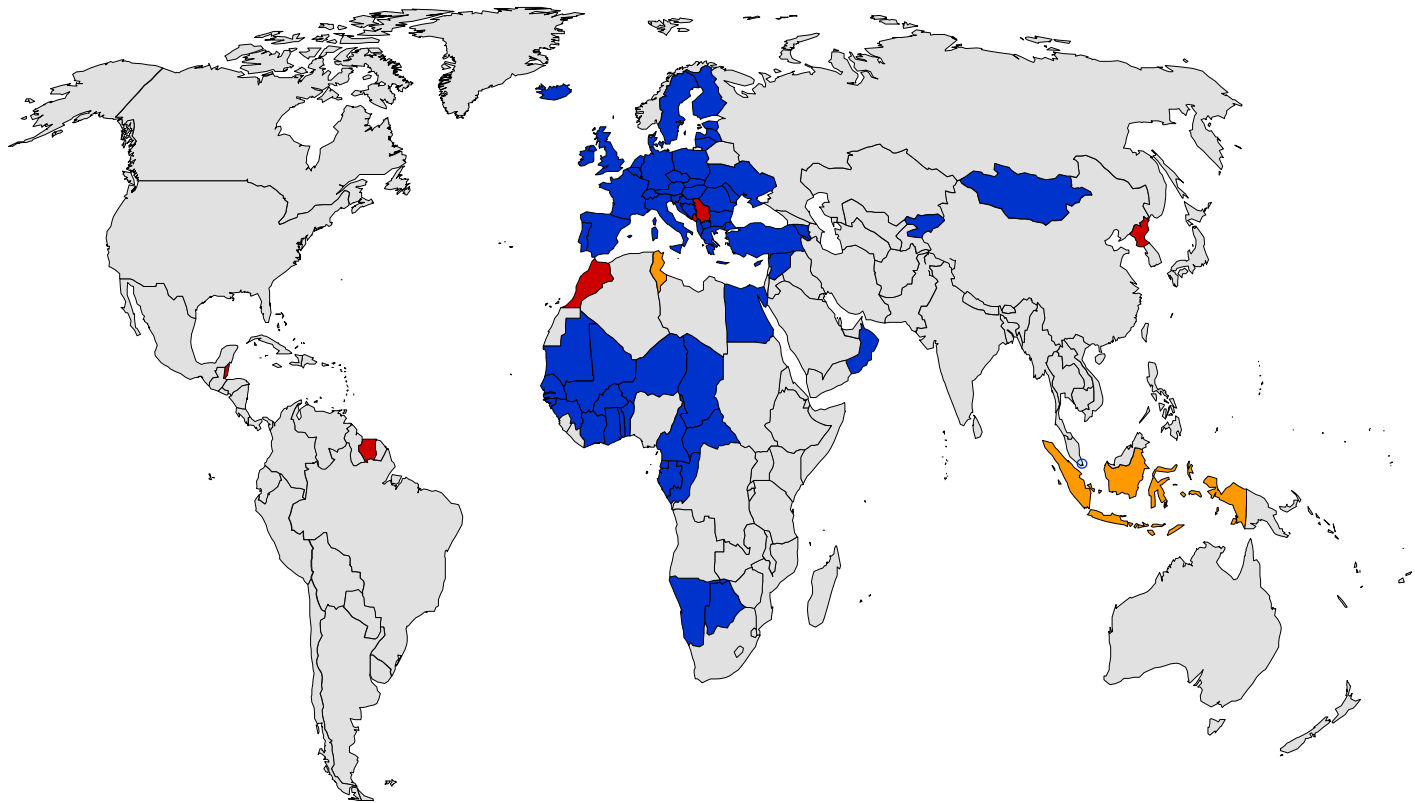

Acte de Genève Act (1999) Acte de La Haye (1960) Acte de Londres (1934)



Instruments internationaux et régionaux permettant l'accès au marché global – Les modèles

Pour l'avenir ?





Instruments internationaux et régionaux permettant l'accès au marché global – Les modèles

Couverture via
le Système de La Haye (modèles)

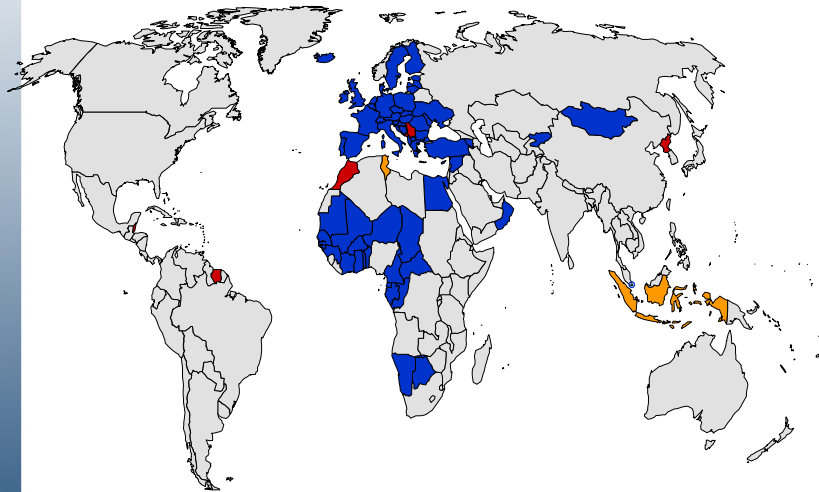

Couverture via
le Système de Madrid (marques)

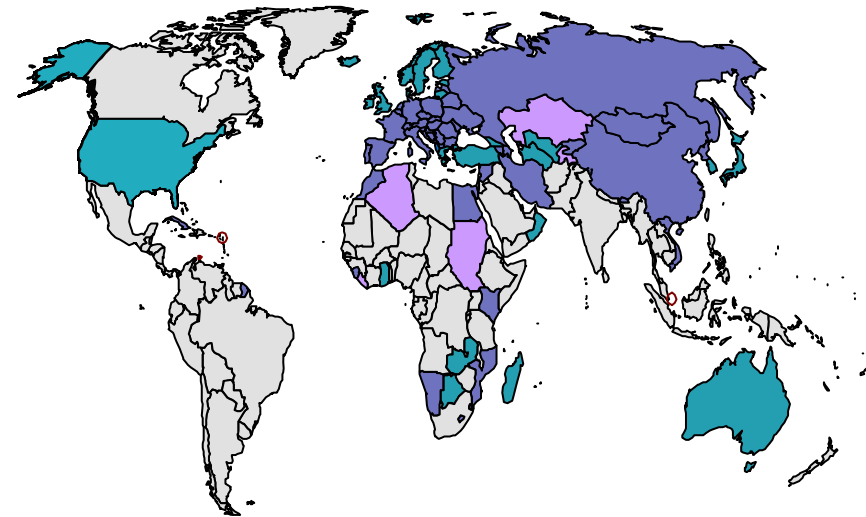



III. DE LA BONNE UTILISATION DE CES INSTRUMENTS

- Une bonne marque
 - Un bon modèle
 - Une bonne protection
- 



DE LA BONNE UTILISATION DE CES INSTRUMENTS

Une bonne marque ?

- D'un point de vue marketing
- D'un point de vue juridique





Une bonne marque ?

- D'un point de vue marketing
- 

Une bonne marque ?



Une bonne marque ?





Une bonne marque ?

- D'un point de vue juridique
- 



DE LA BONNE UTILISATION DE CES INSTRUMENTS

Un bon modèle ?

- D'un point de vue marketing
- D'un point de vue juridique





Un bon modèle ?

- D'un point de vue marketing
- 



Un bon modèle ?

- D'un point de vue juridique
- 

Un bon modèle ?



Un bon modèle ?



Un bon modèle ?

1.

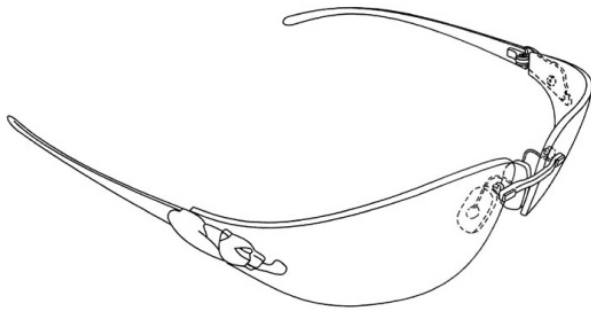

2.

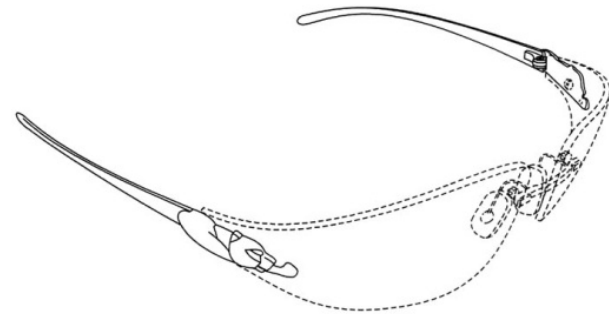

Un bon modèle ?



Un bon modèle ?

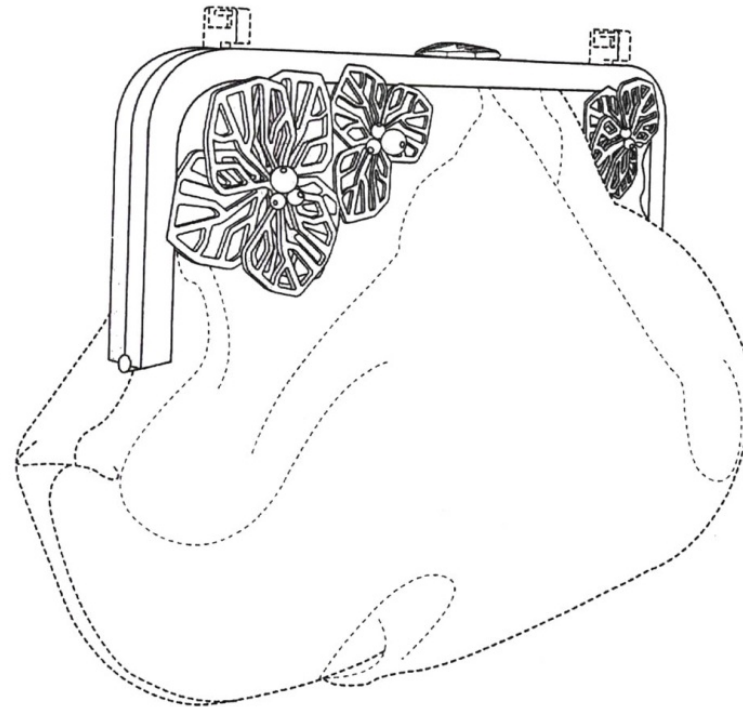

Un bon modèle ?



Un bon modèle ?

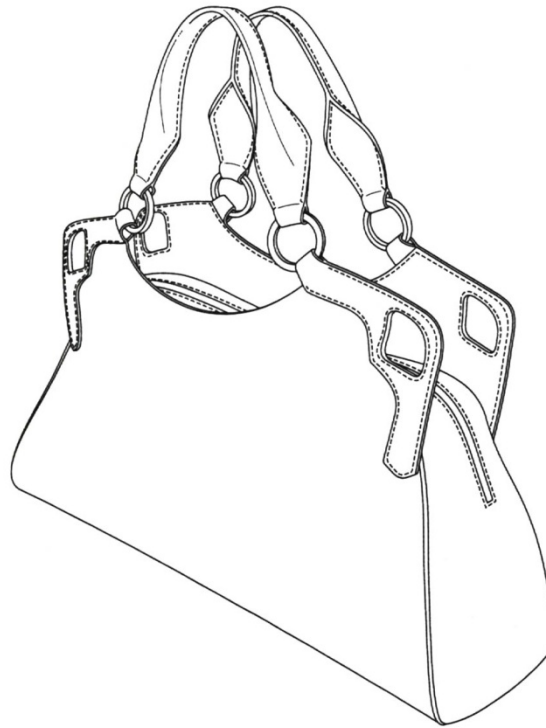

Un bon modèle ?



Un bon modèle ?

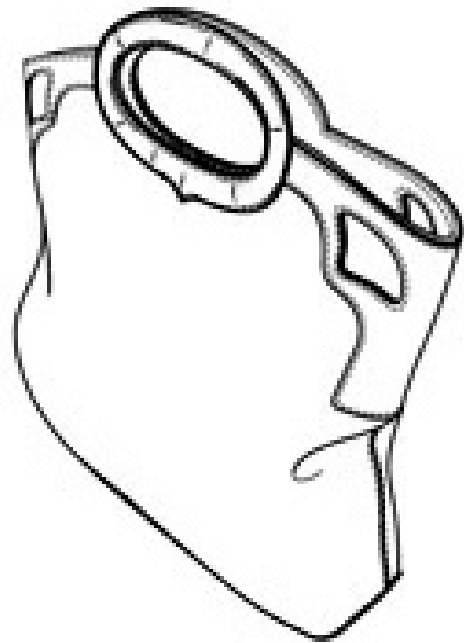

Un bon modèle ?



Un bon modèle ?

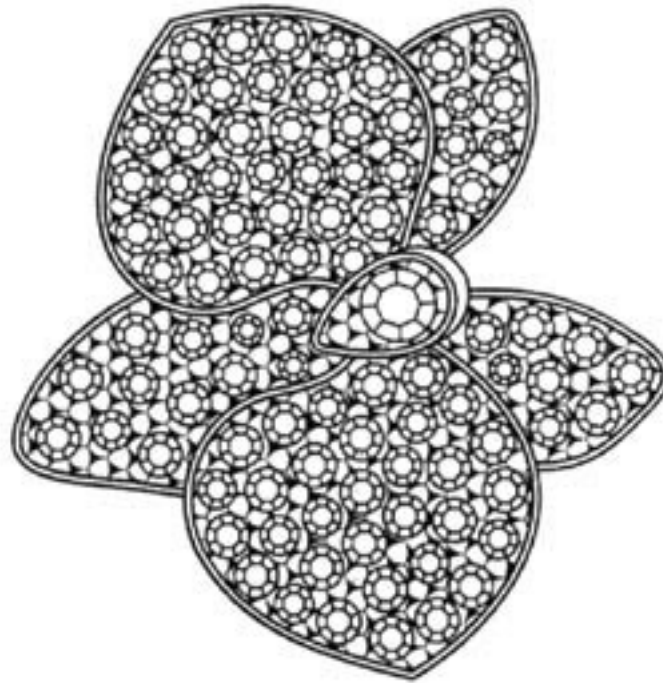

Un bon modèle ?



Un bon modèle ?

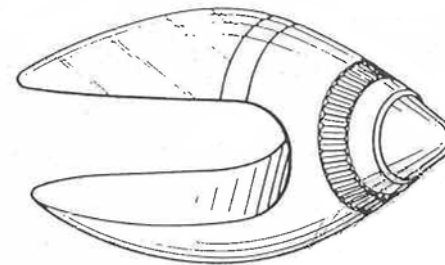
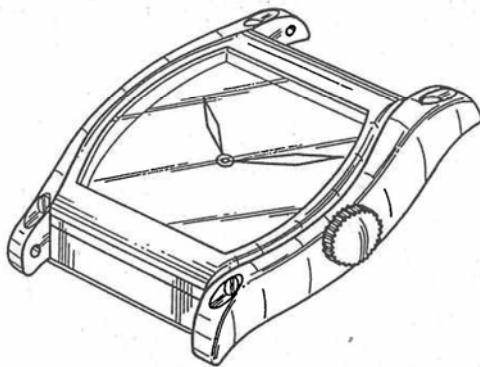
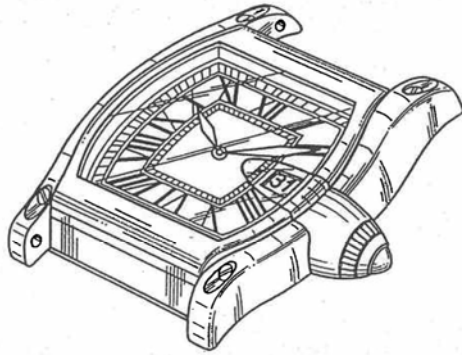



DE LA BONNE UTILISATION DE CES INSTRUMENTS

Une bonne protection ?

3 critères :

- le produit
- les marchés
- la contrefaçon



IV. Conclusion





MERCI !

