



الإمارات العربية المتحدة
وزارة الاقتصاد
UNITED ARAB EMIRATES
MINISTRY OF ECONOMY

جمعية الإمارات للملكية الفكرية

Emirates Intellectual Property Association



مؤسسة محمد بن راشد للتنمية
المشاريع الصغيرة والمتوسطة

DUBAI SME



إحدى مؤسسات دائرة التنمية الاقتصادية - حكومة دبي

An Agency of the Department of Economic Development - Government of Dubai



WIPO
WORLD
INTELLECTUAL PROPERTY
ORGANIZATION

Shaping Business Strategy Through Competitive Intelligence – Strategic Use of Intellectual Property Information

Dubai, October 14, 2014

Dr. Pierre El Khoury
La Sagesse Law School
Beirut, LEBANON

الاستعمال الاستراتيجي للمعلومات المتعلقة
بحقوق الملكية الفكرية – الاستخبارات التنافسية

L'intelligence économique

التصميم

1- مقدمة: ما هي الاستخبارات التنافسية

2- كيفية سير عملية الاستخبارات التنافسية

3- مثل عملي: كيفية البحث

1- ما هي الاستخبارات التنافسية؟

برنامج منهجي وأخلاقي **لجمع وتحليل وإدارة المعلومات** التي يمكن أن تؤثر على خطط، على قرارات وعلى عمليات المشروع الاقتصادي

جمع وتحليل المعلومات المنشورة حول اتجاهات
السوق وتطورات الصناعة والتقدم التكنولوجي

هذه المعلومات تساعد على **تحديد المخاطر**
واستباقها

وتضيء على **الفرص** المتاحة في الساحة التنافسية

الاستخبارات التنافسية
هي تلك المعلومات المجمعة
والتي تم تحليلها لدرجة
تسمح باتخاذ قرار

الاستخبارات التنافسية لا تعني
التجسس الاقتصادي
(غير قانوني)

الاستخبارات التنافسية
هي اداة للتحذير من المخاطر
ولاقتناص الفرص

الاستخبارات التنافسية
ليست اداة سحرية
لا تسمح بمعرفة المستقبل
وانما تعطي فكرة عن الواقع

الاستخبارات التنافسية لا تعني فقط
البحث في قواعد المعلومات:

قواعد المعلومات هي اداة قيمة
وانما لا تُعني

عن تدخل المقررين في المشروع
لاتخاذ القرارات بعد فحص
المعلومات وتحليلها

(+ خبرة + حدس + الادوات
التحليلية/احصائيات)

الاستخبارات التنافسية

هي وسيلة لاجراء تقييم ناجع
تعطي فكرة تقريبية وواقعية
ونظرة أفضل للسوق
وللمنافسة

اهمية الاستخبارات التنافسية؟

أي مشروع اقتصادي تجاري ام لا

صغير، متوسط ام كبير

من أجل البقاء في مجال الأعمال يحتاج إلى معرفة :

(أ) السوق

(ب) أنشطة المنافسين

(ج) أنشطة الفرقاء الاخرين: الموردين، المرخصين، العقود، المصنعين، الخ

La veille concurrentielle

كما يحتاج إلى معرفة **المخاطر** التي يمكن ان يتعرض لها **والفرص** المتاحة

الاستخبارات التنافسية مهمة لأنها تسمح
للشركات باستباق تطورات السوق وليس مجرد
رد فعل على ذلك

الاستخبارات التنافسية مهمة لأنها من الناحية الوظيفية تسمح بـ :

- وضع الخطط الاستراتيجية: القرارات الاستراتيجية والخطوات

- الاستفادة من نظام إنذار مبكر: بما في ذلك مبادرات المنافسين، المفاجآت التكنولوجية، الإجراءات الحكومية.

- معرفة ووصف اللاعبين الرئيسيين في السوق:
بما في ذلك المنافسين والعملاء
والموردين والشركاء المحتملين

2- كيفية سير عملية الاستخبارات التنافسية

الاستخبارات التنافسية هي عملية تتألف من
مراحل مترابطة

مخرج كل مرحلة هو المدخل إلى المرحلة التالية

والنتج الإجمالي هو **المدخل لصنع القرار**

تقدير الاحتياجات

• الأسئلة الرئيسية

تجميع المعلومات

• المعلومات المتاحة للعموم
• **معلومات حقوق الملكية الفكرية**

تحليل المعلومات

• النشاط الاقتصادي
• المنافسين

تقديم المعلومات

• تقارير
• إجراءات

كيفية تجميع المعلومات

مصادر المعلومات هي المعلومات المنشورة والمعلومات في الملك العام:

- مواقع الكترونية
- تقارير السنوية
- وسائل الإعلام
- قواعد بيانات الملكية الفكرية

في الاقتصاد الحديث / المعرفة الأصول غير الملموسة أكثر أهمية من الأصول المادية

الأصول غير الملموسة تشمل أصول الملكية الفكرية، الأدبية والفنية
والصناعية

المعلومات عن أصول الملكية الصناعية تشمل:
العلامات التجارية
براءات الاختراع
النماذج الصناعية

بماذا تفيد المعلومات عن العلامات التجارية

- تسجيل العلامة التجارية قبل إطلاق المنتج في السوق:
المعلومات الملائمة تسمح بمعرفة ما هو المنتج الجديد / من هم المنافسين / ما هي الأسواق المستهدفة

- تصنيف نيس: معرفة ما هي المنتجات او الخدمات المنافسة
<http://www.wipo.int/classifications/nice/en/>

- معرفة من هم اللاعبين الجدد / المنافسين

- معرفة استراتيجية التسويق لدى المنافسين

اين نجد المعلومات عن العلامات التجارية

WIPO Global Brand Database

<http://www.wipo.int/reference/en/brandddb/>

WIPO Romarin

(Madrid international registration)

<http://www.wipo.int/romarin/>

بماذا تفيد المعلومات عن النماذج الصناعية

- تقديم طلب التسجيل قبل الافصاح عن النموذج للجمهور
- نشر التصاميم في الجريدة الرسمية يعطي معلومات عن اسماء اصحاب الحقوق، والسلع التي يتم تطبيق التصميم عليها
- في بعض الدول يمكن معرفة هوية المصممين

اين نجد المعلومات عن النماذج الصناعية

مثلاً:

WIPO Hague International Design System -

<http://www.wipo.int/ipdl/en/hague/search-struct.jsp>

- دول البينيلوكس

<https://www.boip.int/>

Registration Number : MY 09-01288-0202	Name of Registered Owner : 1) Toyota Jidosha Kabushiki Kaisha 2) Daihatsu Kogyo Kabushiki Kaisha
Date of Registration : 24 November 2009	
Date of Priority : -	
Date of Filing : 24 November 2009	Address of Registered Owner : 1) 1, Toyota-Cho, Toyota-Shi, Aichi-Ken, 471-8571, Japan. 2) 1-1, Daihatsu-Cho, Ikeda-Shi, Osaka-Fu, 563-8651, Japan.
Date of Issuance of Certificate : 18 Ogos 2010	
Classification : 12-08	Address for Service : Ramakrishna Damodharan c/o KASS International Sdn. Bhd. Suite 8-7-2, 7 th Floor, Menara Mutiara Bangsar, Jalan Liku Off Jalan Riong, 59100 Kuala Lumpur, Malaysia.
Article : AUTOMOBILE	



2.1 Front Perspective View

Statement of Novelty

The novelty in the design resides in the features of shape and configuration of the article, as shown in the representation.

بماذا تفيد المعلومات عن براءات الاختراع

- من أتمن المعلومات المتعلقة بحقوق الملكية الفكرية

The Role of Patent Information

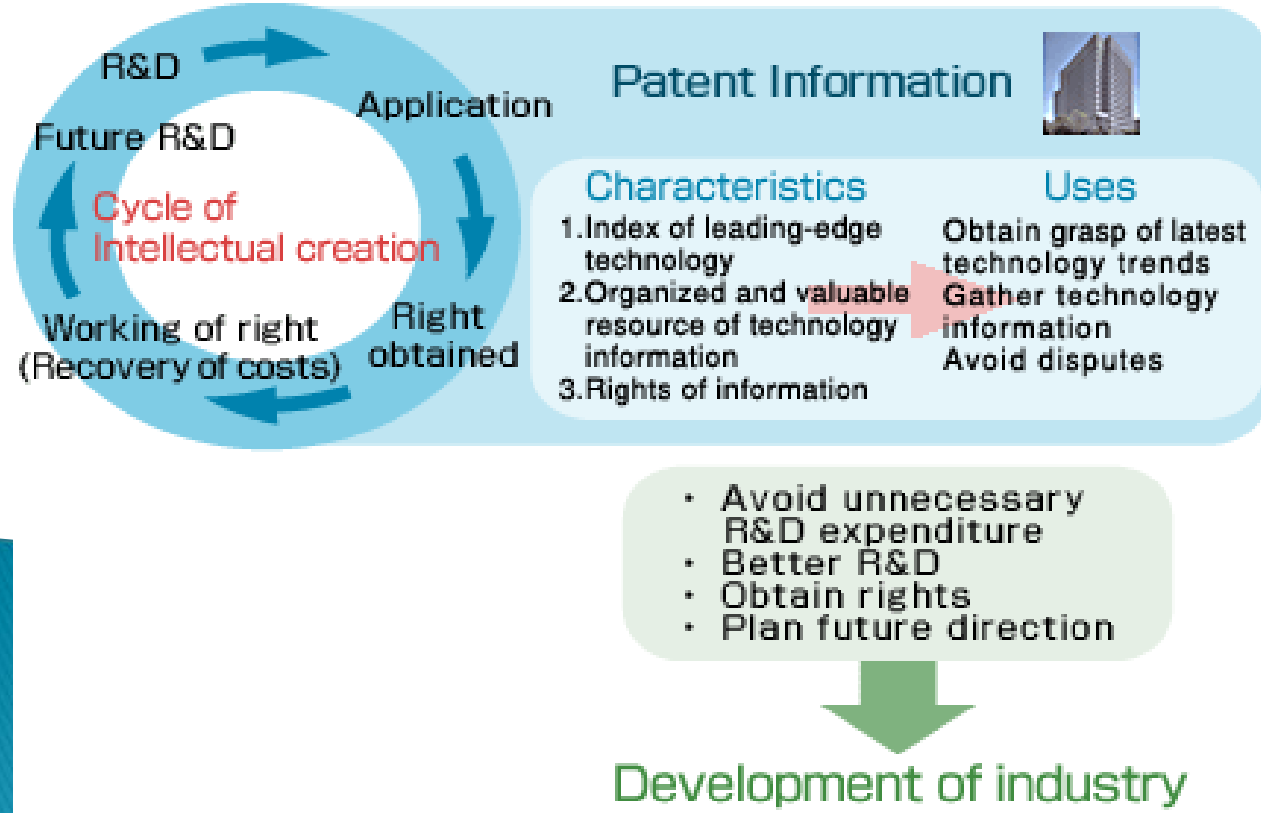

بماذا تفيد المعلومات عن براءات الاختراع

- من **أثمن** المعلومات المتعلقة بحقوق الملكية الفكرية

- كل براءات الاختراع الممنوحة في العالم هي **منشورة**

- المعلومات المنشورة الواردة في براءات الاختراع هي **موحدة** في جميع أنحاء العالم

- يمكن **تقديم اعتراض** على طلب البراءة (مقدم الطلب ليس المالك الحقيقي، انتفاء عنصر الجدة)
الاعتراض أسهل وأرخص من إجراءات التقاضي

Utility Patent (Not Design Patent)



Country of Grant

Title of Invention

Details of Inventor

First filed in Malaysia

Classification of field of Technology

Close Prior Art. Same field of Technology

Start of Patent Rights

Brief of Description

(12) **United States Patent**
Kek

(10) **Patent No.:** US 7,275,887 B2
(45) **Date of Patent:** Oct. 2, 2007

(54) **SECURING MEANS**
(76) **Inventor:** Chiang See Kek, 119A Jalan SS 21/37, Damansara Utama, 47400 Petaling Jaya, Selangor (MY)
(*) **Notice:** Subject to any disclaimer, the term of this patent is extended or adjusted under 35 U.S.C. 154(b) by 0 days.

3,272,952	A *	9/1966	McKeon	200/293
3,306,141	A *	2/1967	Hall et al.	81/177.85
3,728,761	A *	4/1973	Holly	411/80.1
4,012,155	A *	3/1977	Morris	403/290
5,143,500	A *	9/1992	Schuring et al.	411/339
5,775,859	A *	7/1998	Anscher	411/38
6,302,630	B1 *	10/2001	Grant	411/372.6
6,374,455	B1 *	4/2002	Regele et al.	162.1
6,769,849	B2 *	8/2004	Yoneoka	411/45
6,866,455	B2 *	3/2005	Hasler	411/21

(21) **Appl. No.:** 10/671,733
(22) **Filed:** Sep. 29, 2003

* cited by examiner
Primary Examiner—Gary S. Hartmann
(74) *Attorney, Agent, or Firm*—Birch, Stewart, Kolasch & Birch, LLP

(65) **Prior Publication Data**
US 2005/0031407 A1 Feb. 10, 2005

(30) **Foreign Application Priority Data**
Aug. 8, 2003 (MY) PI 20033018

(57) **ABSTRACT**

A means used for securing a first structure (32A) and a second structure (34) of a furniture (30) according to the present invention wherein the means comprises of a tubular receptacle (38) consisting of an internal cylindrical member spaced apart from an external cylindrical member and wherein both are integrally connected to a terminal end, and wherein the external cylinder member includes at least one hinged member (54) and at least one groove (60) on its side perimeter wall (46) and wherein the receptacle (38) is introducible and securable into a bore (40) on the first structure (32A) of the furniture (30) in a tight manner by action of the hinged member (54) and groove (60).

(51) **Int. Cl.**
F16B 19/00 (2006.01)
(52) **U.S. Cl.** 403/230; 403/289; 411/509
(58) **Field of Classification Search** 403/230, 403/231, 289, 290; 411/508, 509, 510, 913
See application file for complete search history.

(56) **References Cited**
U.S. PATENT DOCUMENTS
2,956,605 A * 10/1960 Rapata 411/531
3,153,975 A * 10/1964 Rapata 24/295

15 Claims, 5 Drawing Sheets

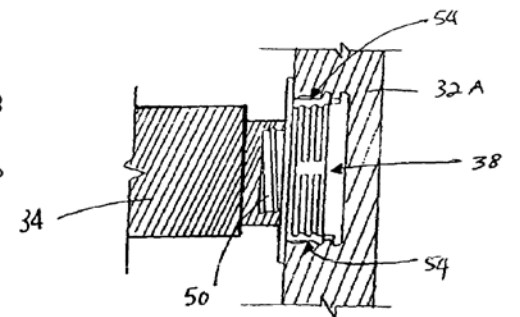
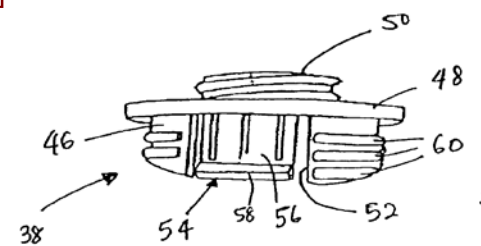

Representative Drawing of Invention

- وصف البراءة هو مفصل بشكل دقيق لتمكين شخص من أهل المهنة من صنع الاختراع **دون حاجة** لإجراء مزيد من البحوث

- المطالب المنشودة في براءة الاختراع هي التي تحدد **نطاق الاحتكار** المطلوب حمايته

- مدة براءة الاختراع كحد أقصى **20 سنة** من تاريخ الإيداع

- مؤشر براءات الاختراع : القدرة على البحث عن براءات الاختراع الأخرى في نفس الميدان

- مثلاً: USPTO index

<http://www.uspto.gov/web/patents/classification/uspcindex/indextouspc.htm>

- مثلاً: WIPO – International Patent Classification

[http://www.wipo.int/classifications/
ipc/en/](http://www.wipo.int/classifications/ipc/en/)

اين نجد المعلومات عن براءات الاختراع

قواعد بيانات براءات الاختراع:

- تنشر جميع براءات الاختراع الممنوحة
- الترجمة الآلية التلقائية متوفرة في بعض البلدان، مثل اليابان
- صفحة المراجع تنشر عادة باللغة الإنجليزية

مثلاً : WIPO Patentscope

<http://patentscope.wipo.int/search/en/search.jsf>

(تتضمن 32.5 مليون ملف براءات اختراع)

مثلاً: USPTO

<http://patft.uspto.gov/>

مثلاً : IPDL Japan

<http://www.ipdl.inpit.go.jp/homepage.ipdl>

تطبيق عملي

Baking Bread = 547 results

Baking Bread + Wheat Flour = 178 results

Baking Bread + Rice Flour = 40 results

Thank You

el.khoury.pierre@gmail.com